

Zapatero

Elda

Diseñado y fabricado en Valencia

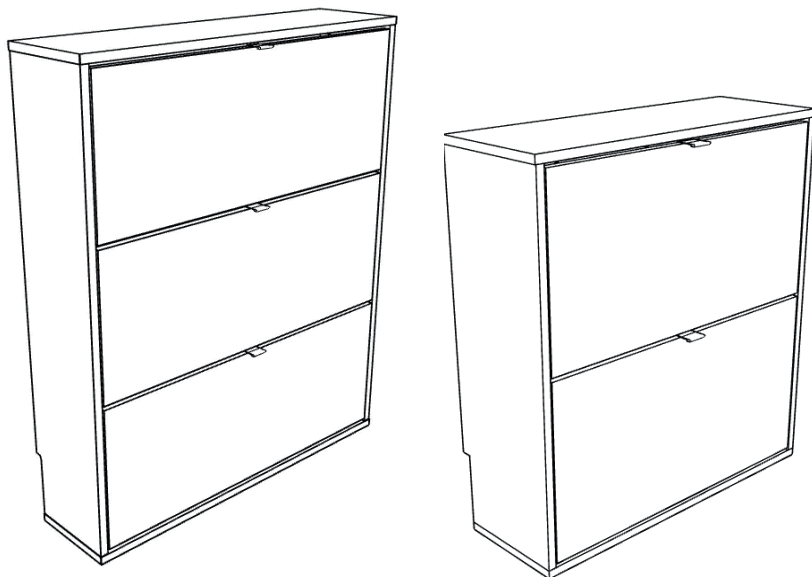

Tiempo de montaje 75min

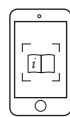

PH Instrucciones
de impresión



Vídeo montaje

Importante

Cada pieza viene con una **etiqueta** que indica su **código**. Durante el proceso de montaje en estas instrucciones, se puede **reconocer cada pieza** gracias a este código.

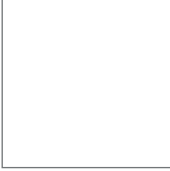
	
PLYKIT 000000	0000000
00 XXXXXXXX X0000 XXX XXXXXXXX	
	xxxx 0000000 Pieza: TR1 0/0 PLYXXXXXXXXXX00
	000 × 000 × 00 XX

— Código identificación piezas

Importante

Este mueble tiene **2 posibilidades de personalización**:

2 compartimentos

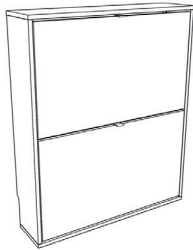

3 compartimentos

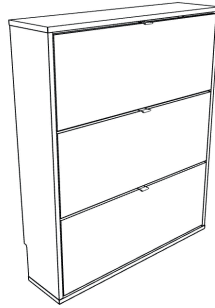

Según tu diseño a medida, tendrás que estar atento a **pasos específicos** que se indicarán a lo largo de las instrucciones.

Estas instrucciones son las de la **estructura del zapatero Elda**. Las instrucciones de los cajones abatibles están incluidas en la caja. El **orden** para montar el mueble es:

- 1. Instrucciones Cajón Abatible**
- 2. Instrucciones Zapatero Elda**

Continúa con estas instrucciones solo si tienes ya montado el cajón abatible.

Despiece

* Todas las piezas llevan una etiqueta con un código que las identifica.

* Los agujeros de las piezas LI1 y LD1 dependerán de la cantidad de compartimentos.

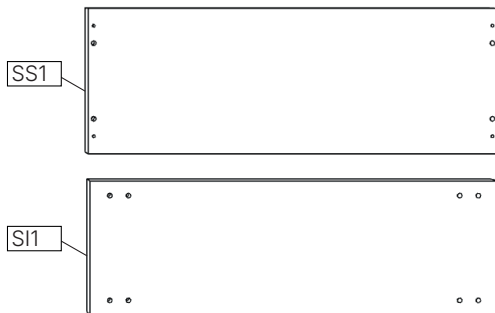
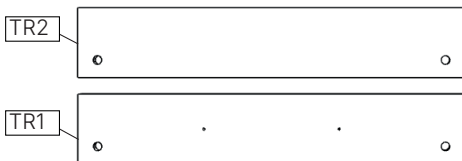
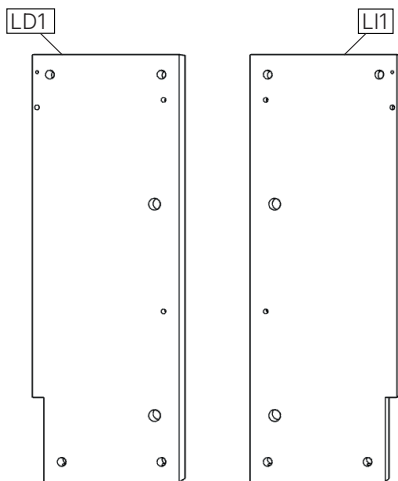

Herrajes

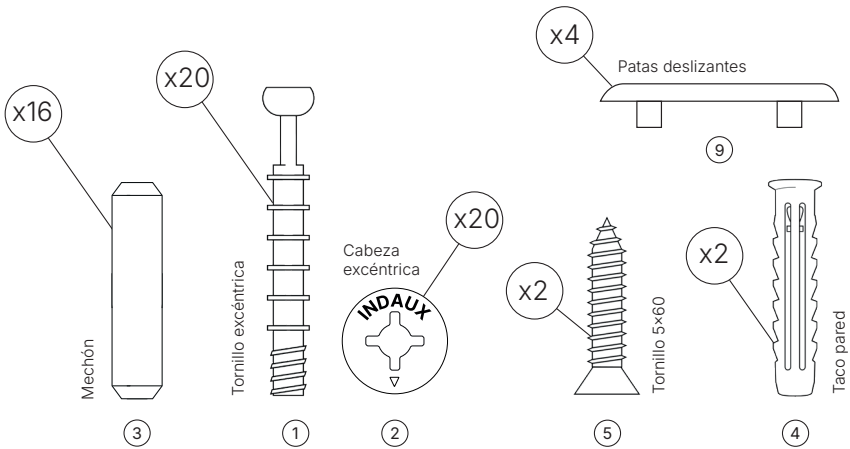
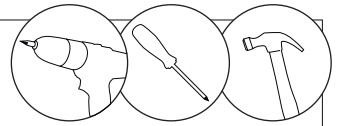

* Se recomienda el uso de destornillador eléctrico para el montaje del producto.

* ¡Atención! Si no encuentras los herrajes en la caja, es posible que estén dentro de los laterales o protecciones.

El mueble de ejemplo de estas instrucciones es el de **2 compartimentos**. Si tu mueble personalizado tiene **3 compartimentos** el procedimiento es exactamente el mismo, salvo que tendrás que tener en cuenta que **tendrás más herrajes**.

Está correctamente indicado en cada paso.

1 * Los agujeros de las piezas LI1 y LD1 dependerán de la cantidad de compartimentos.

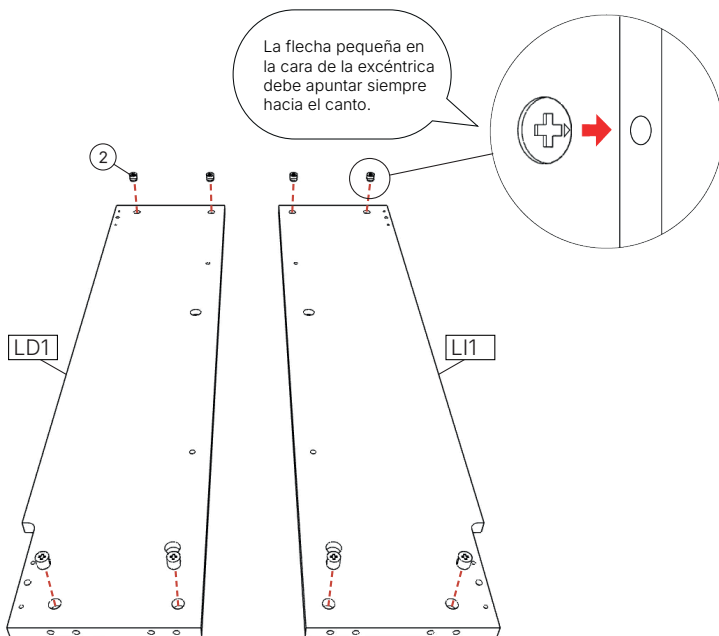

2

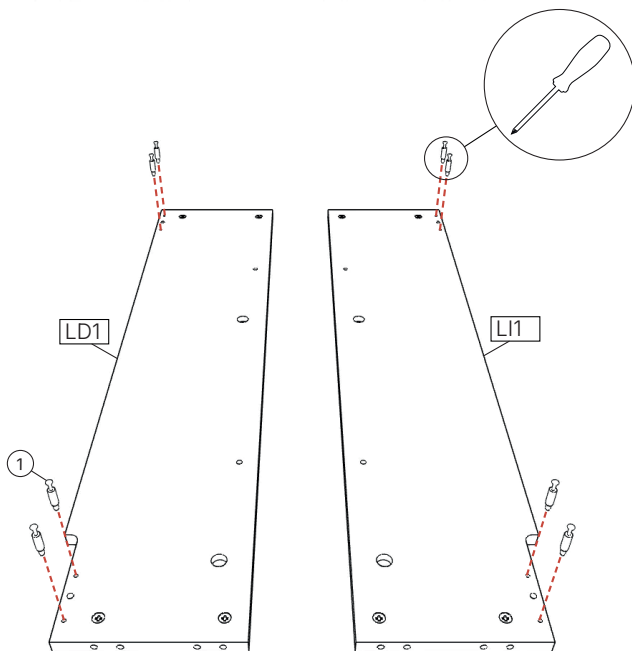

3

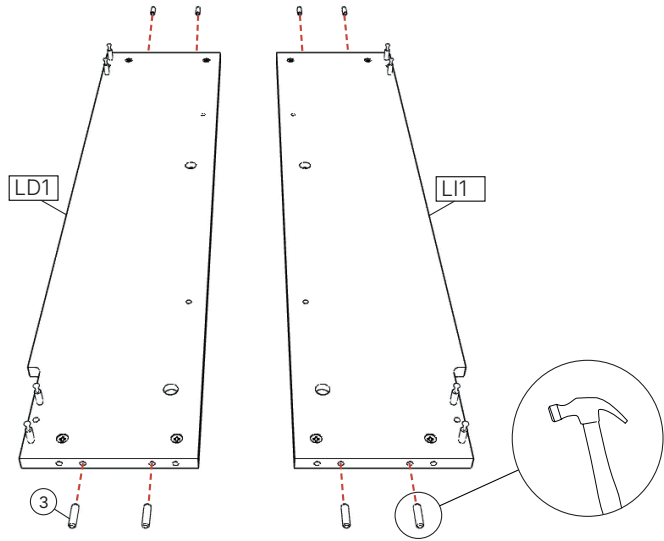

4

- * Estos herrajes vienen indicados en las instrucciones del cajón abatible.
- * La cantidad dependerá de la cantidad de compartimentos.

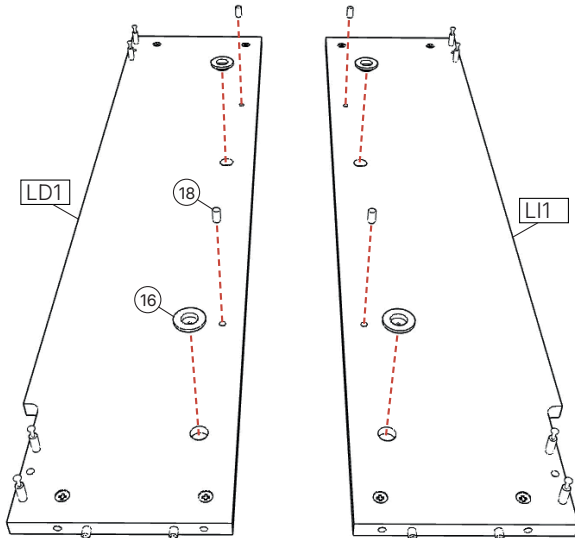

5

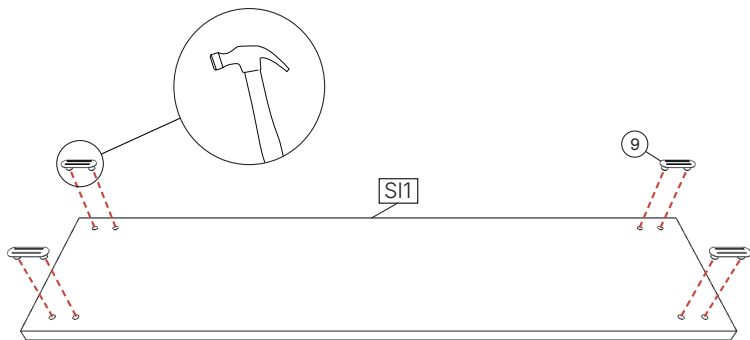

6

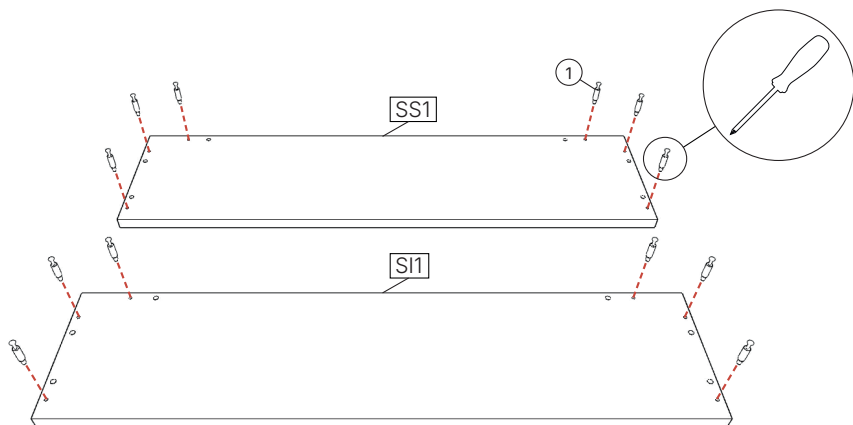

7

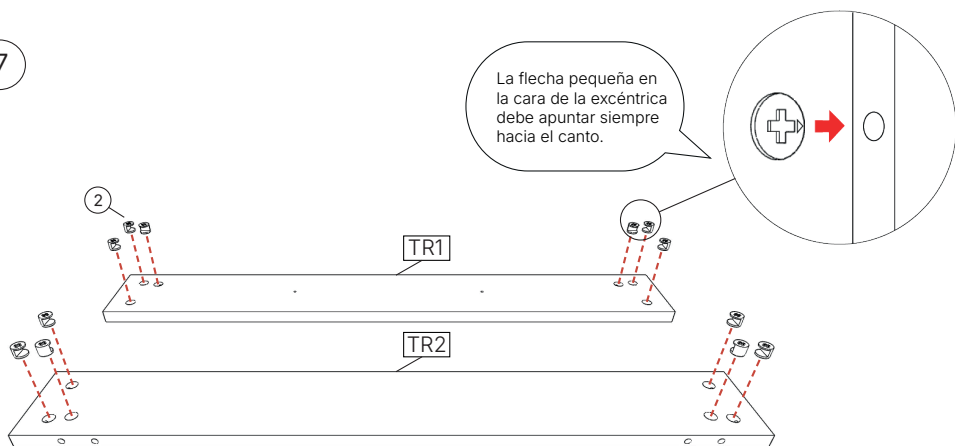

8

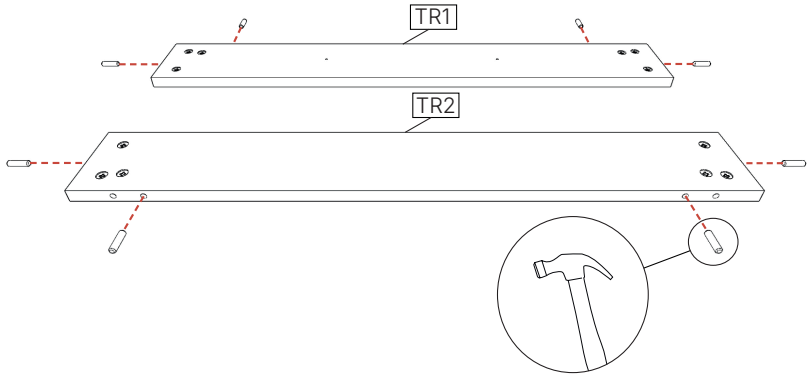

9

- * Estos herrajes vienen indicados en las instrucciones del cajón abatible.
- * La cantidad dependerá de la cantidad de compartimentos.

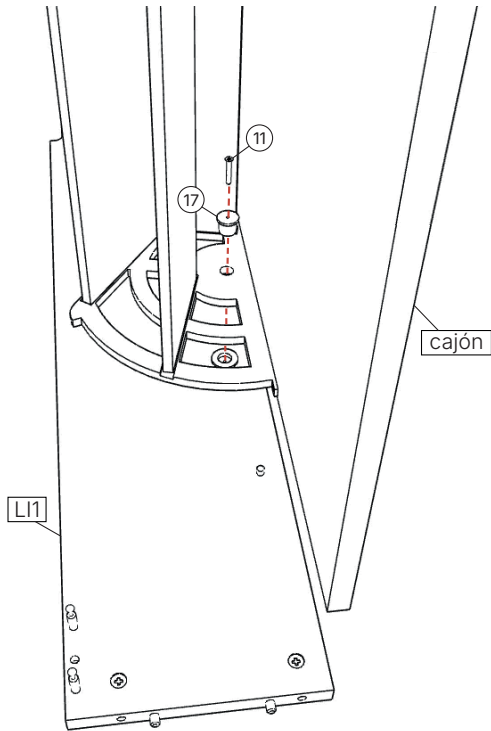

10

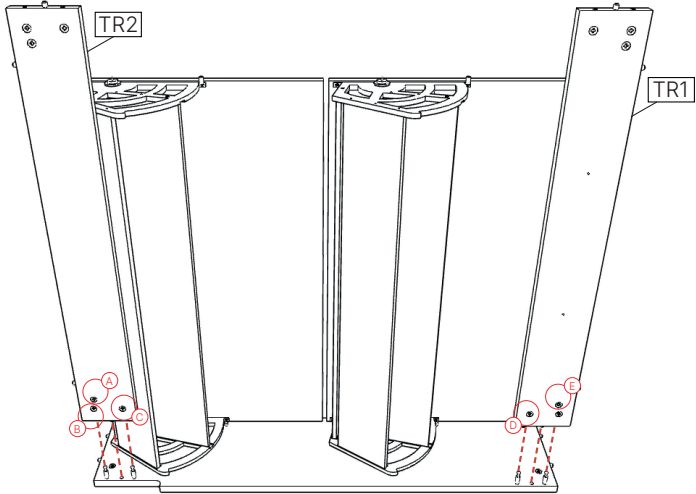

Una vez juntes las piezas y el tornillo esté dentro de la excéntrica, gira la cabeza hacia la derecha hasta que quede fijado.

Cada una de las letras hace referencia a una excéntrica que debes de apretar.

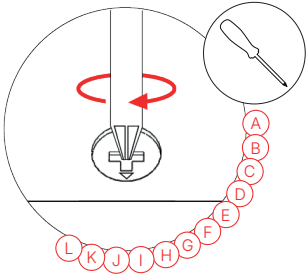

11

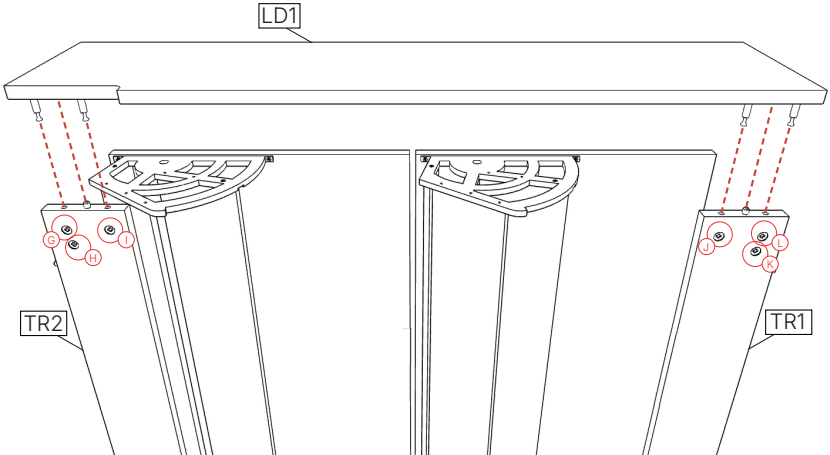

12

* Estos herrajes vienen indicados en las instrucciones del cajón abatible.

* La cantidad dependerá de la cantidad de compartimentos.

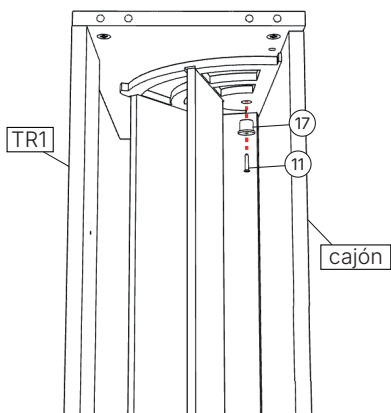

13

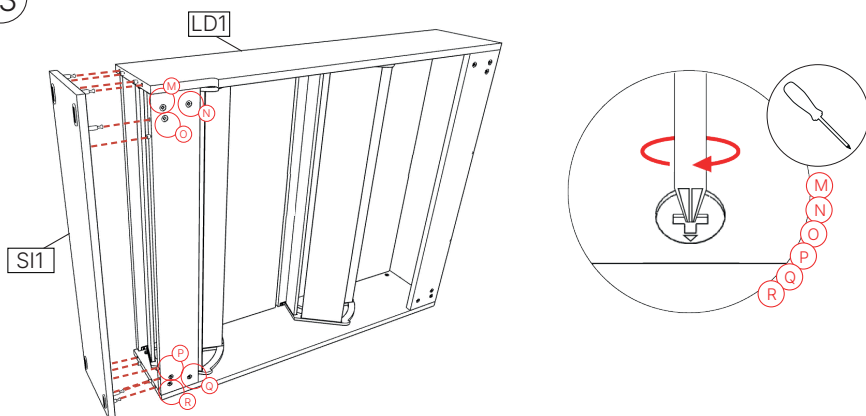

14

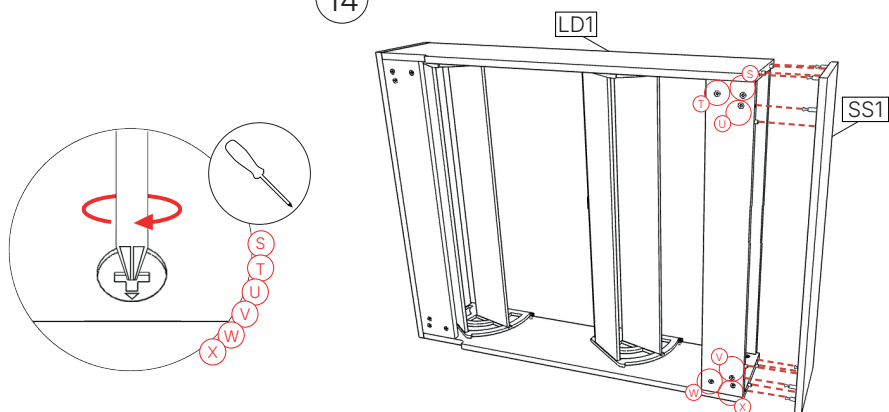

ADVERTENCIA

ES

Si un mueble vuelca, puede provocar daños de aplastamiento graves o fatales. Utiliza tornillos y tacos adecuados para tus muebles. En caso de duda, busca asesoramiento profesional. Lee y sigue cada paso de las instrucciones cuidadosamente.

- Para el montaje del mueble se requieren las herramientas expuestas en el manual
- Se recomienda realizar el montaje del producto con la ayuda de otra persona
- Para mayor precaución, se recomienda apoyar el objeto en una superficie textil (alfombra, moqueta...) durante su montaje
- Durante el proceso de montaje y tras finalizarlo, se debe apoyar el mueble cuidadosamente en una superficie plana
- Se debe tener precaución en todo momento ante una posible caída del mueble
- Para cualquier duda o consulta, le recomendamos que llame a nuestro servicio de atención al cliente

WARNING

EN

If a piece of furniture tips over, it can cause serious or fatal crushing damage. Use screws and plugs suitable for your furniture. If in doubt, seek professional advice. Read and follow each step of the instructions carefully.

- To assemble the furniture, the tools listed in the manual are required
- It is recommended to assemble the product with the help of another person
- For greater caution, it is recommended to rest the object on a textile surface (rug, carpet...) during assembly.
- During the assembly process and after completion, the furniture must be carefully supported on a flat surface
- Caution must be taken at all times against a possible fall of the furniture
- For any questions or queries, we recommend that you call our customer service

AVISO

PT

Se um móvel tombar, poderá causar danos graves ou fatais por esmagamento. Use parafusos e buchas adequados para seus móveis. Em caso de dúvida, procure aconselhamento profissional. Leia e siga cada etapa das instruções cuidadosamente.

- Para montar os móveis são necessárias as ferramentas listadas no manual
- Recomenda-se montar o produto com a ajuda de outra pessoa
- Para maior cautela, recomenda-se apoiar o objeto sobre uma superfície têxtil (tapete, carpete...) durante a montagem
- Durante o processo de montagem e após a finalização, os móveis devem ser cuidadosamente apoiados em uma superfície plana
- Deve-se ter sempre cuidado contra uma possível queda dos móveis
- Para qualquer dúvida ou consulta, recomendamos que você ligue para nosso atendimento ao cliente

Zapatero

Cajón abatible

Diseñado y fabricado en Valencia

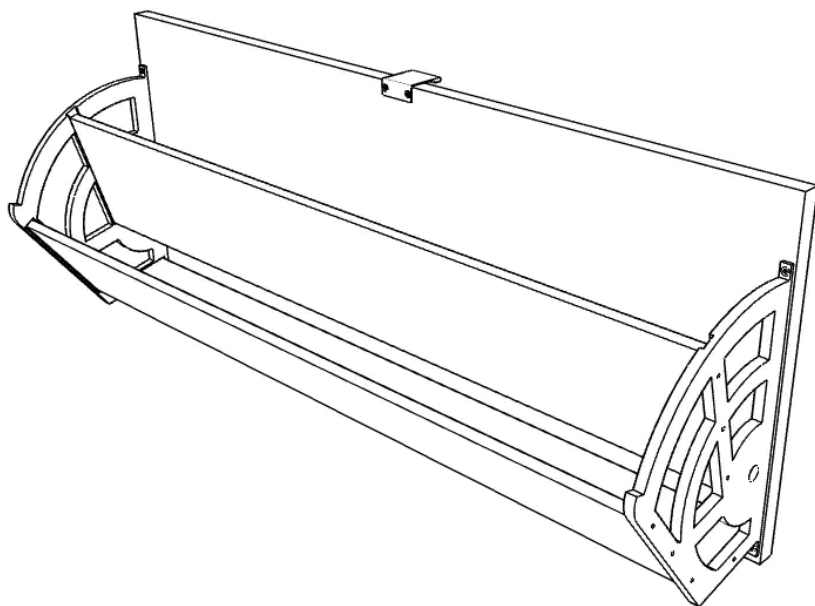

PH Instrucciones
de impresión

Tiempo de montaje estimado

15 minutos

Importante

Cada pieza viene con una **etiqueta** que indica su **código**. Durante el proceso de montaje en estas instrucciones, se puede **reconocer cada pieza** gracias a este código.

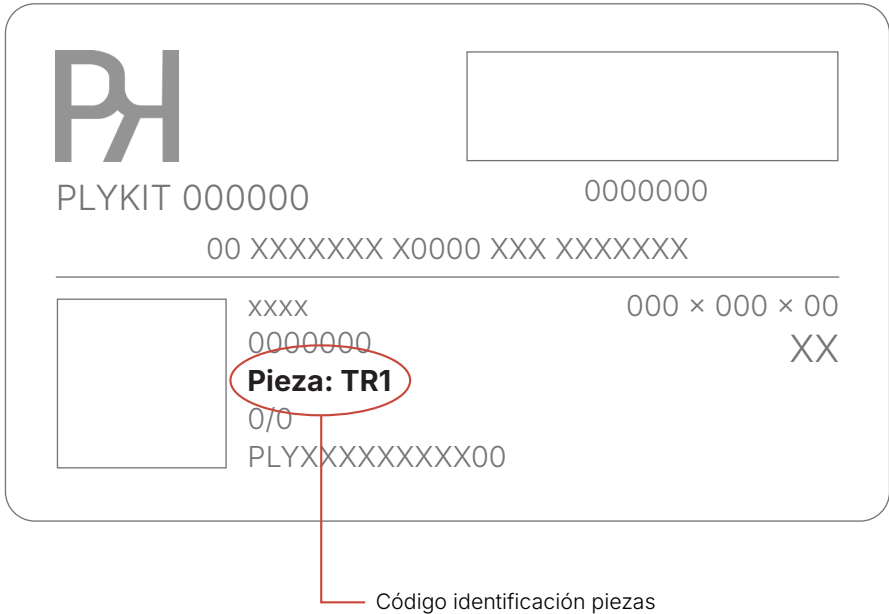

Estas instrucciones son las de los compartimentos. Las de la estructura del mueble vienen aparte.

Además, al personalizar tu producto habrás elegido si lo quieres **con o sin tirador**. Esto solo afecta al **último paso**, el cual está indicado.

En las instrucciones se ve como montar uno de los compartimentos, si en tu mueble a medida hay más, con el resto tienes que seguir el mismo procedimiento.

Despiece

* Despiece de 1 cajón.

SP1

TC1

BC1

PU1

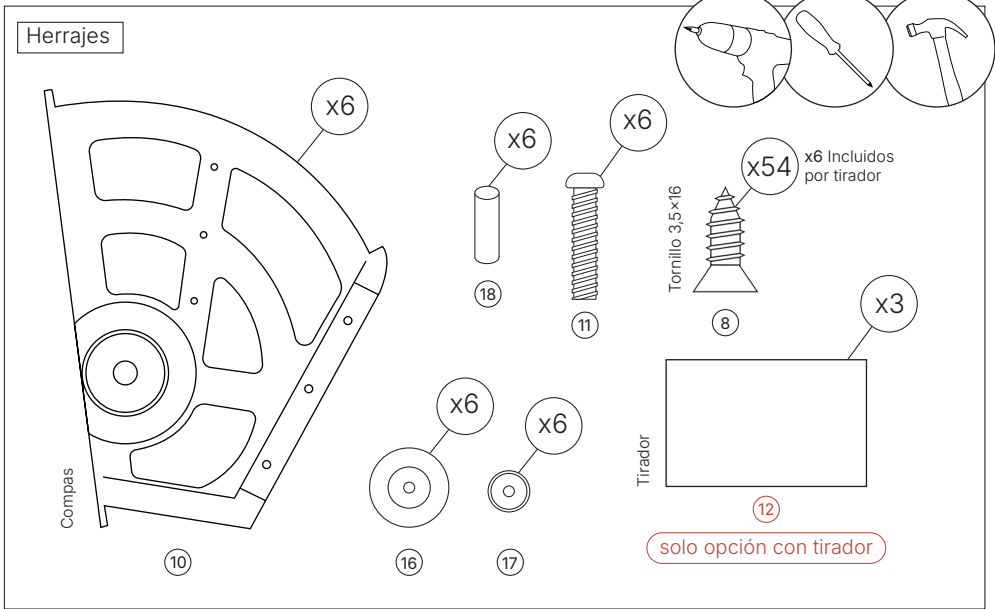
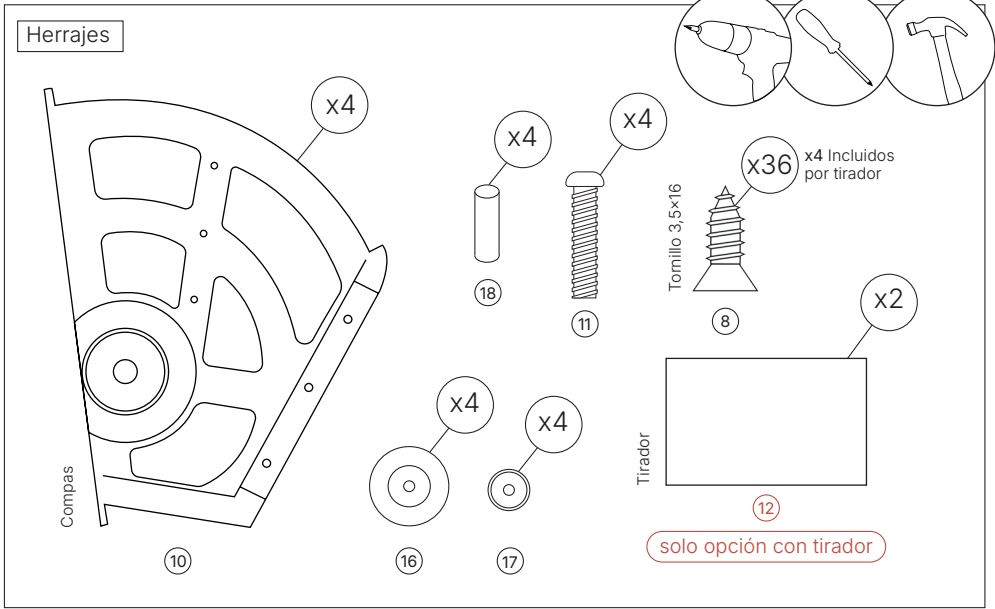

* Se recomienda el uso de destornillador eléctrico para el montaje del producto.

* ¡Atención! Si no encuentras los herrajes en la caja, es posible que estén dentro de los laterales o protecciones.

Montaje compartimentos

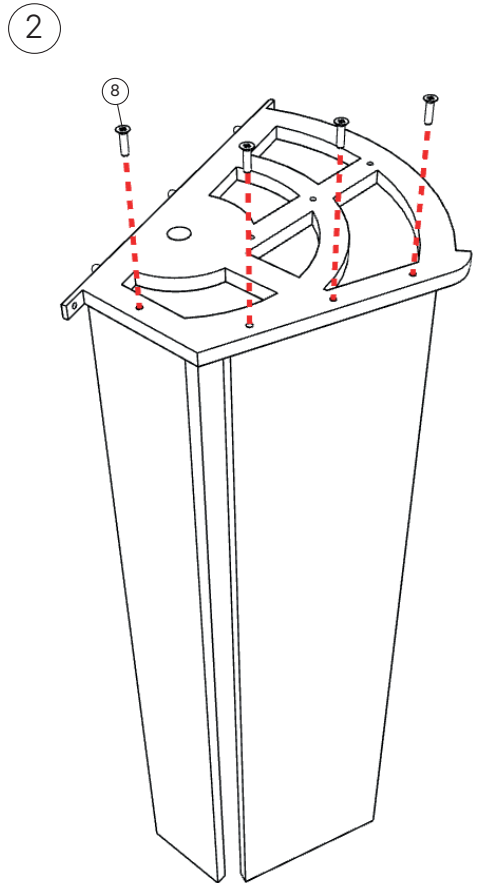
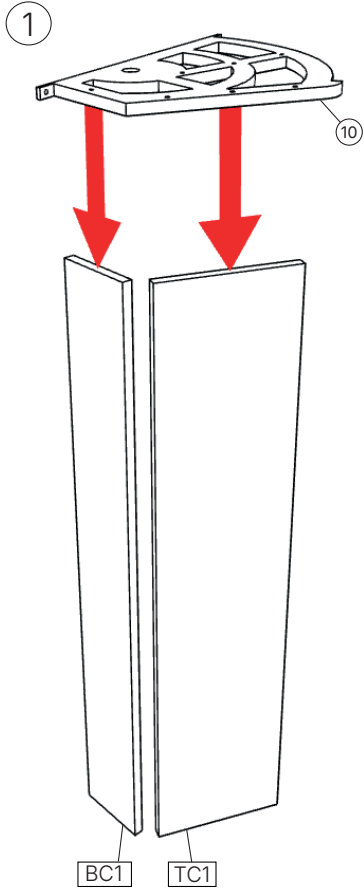

3

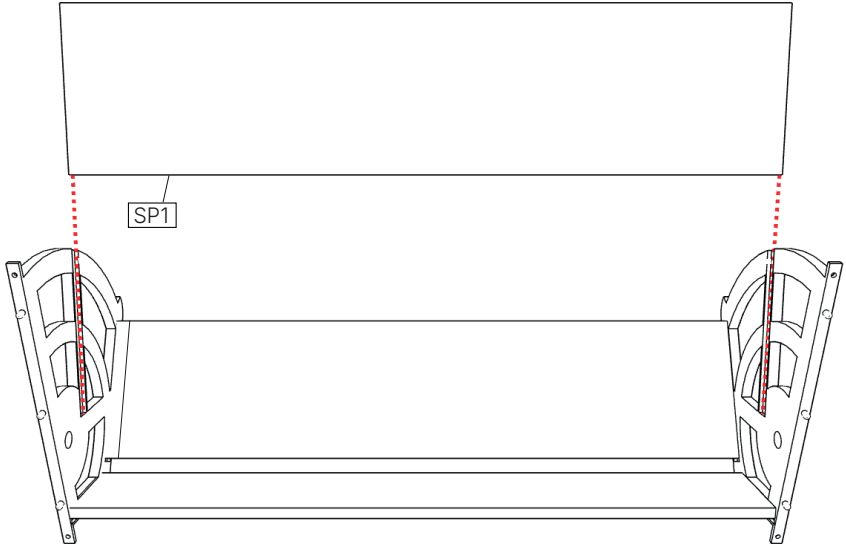

4



5

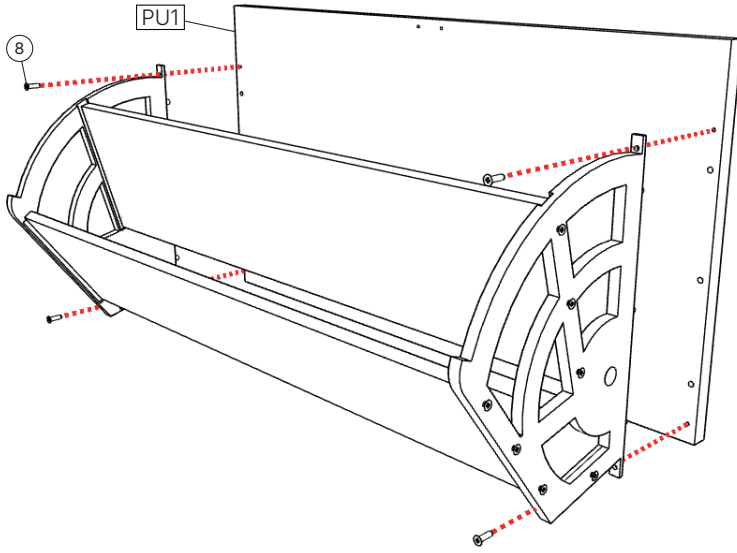

6

solo opción con tirador

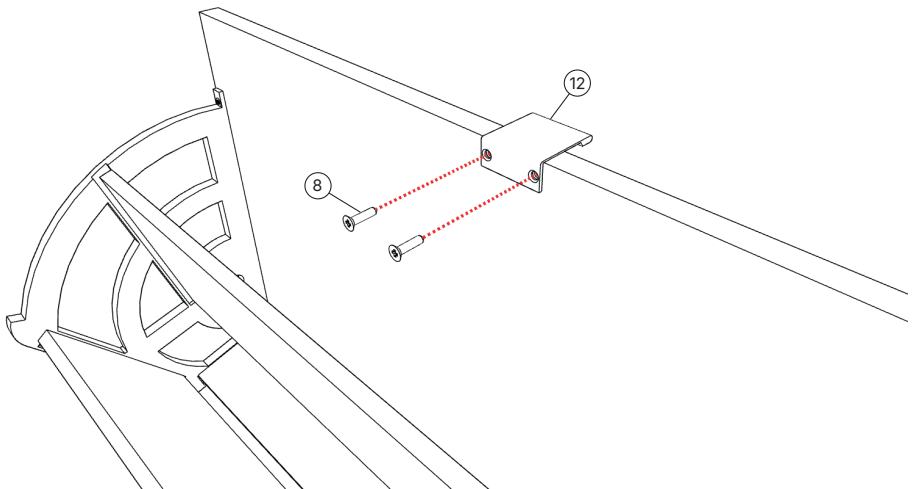

7

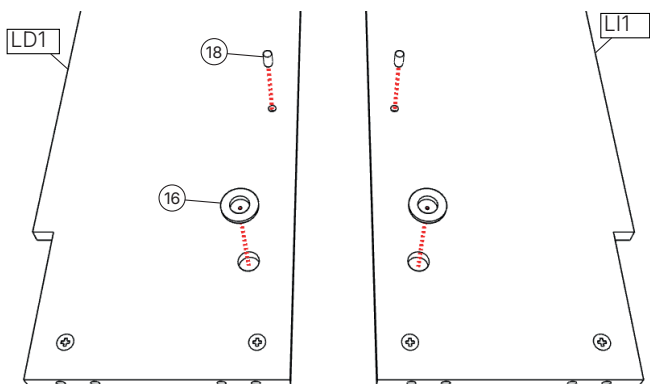

8

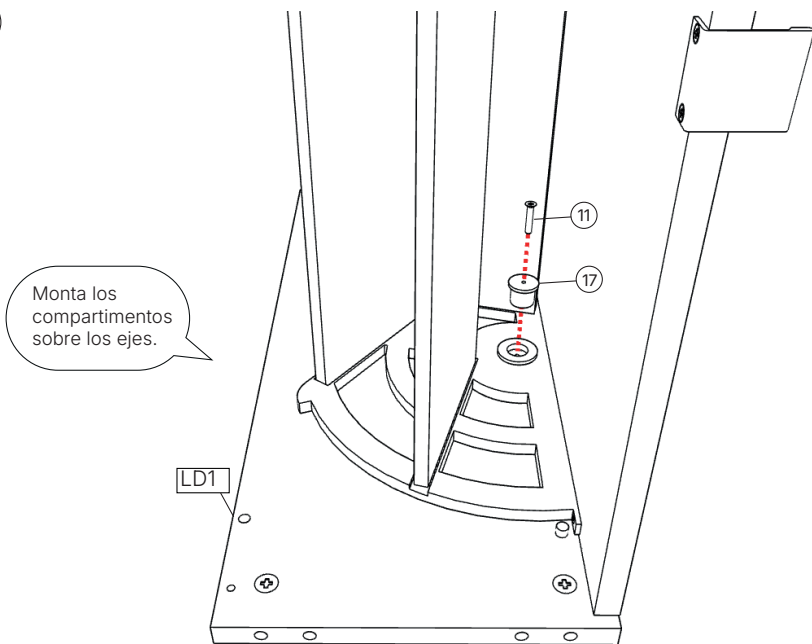

ADVERTENCIA

ES

Si un mueble vuelca, puede provocar daños de aplastamiento graves o fatales. Utiliza tornillos y tacos adecuados para tus muebles. En caso de duda, busca asesoramiento profesional. Lee y sigue cada paso de las instrucciones cuidadosamente.

- Para el montaje del mueble se requieren las herramientas expuestas en el manual
- Se recomienda realizar el montaje del producto con la ayuda de otra persona
- Para mayor precaución, se recomienda apoyar el objeto en una superficie textil (alfombra, moqueta...) durante su montaje
- Durante el proceso de montaje y tras finalizarlo, se debe apoyar el mueble cuidadosamente en una superficie plana
- Se debe tener precaución en todo momento ante una posible caída del mueble
- Para cualquier duda o consulta, le recomendamos que llame a nuestro servicio de atención al cliente

WARNING

EN

If a piece of furniture tips over, it can cause serious or fatal crushing damage. Use screws and plugs suitable for your furniture. If in doubt, seek professional advice. Read and follow each step of the instructions carefully.

- To assemble the furniture, the tools listed in the manual are required
- It is recommended to assemble the product with the help of another person
- For greater caution, it is recommended to rest the object on a textile surface (rug, carpet...) during assembly.
- During the assembly process and after completion, the furniture must be carefully supported on a flat surface
- Caution must be taken at all times against a possible fall of the furniture
- For any questions or queries, we recommend that you call our customer service

AVISO

PT

Se um móvel tombar, poderá causar danos graves ou fatais por esmagamento. Use parafusos e buchas adequados para seus móveis. Em caso de dúvida, procure aconselhamento profissional. Leia e siga cada etapa das instruções cuidadosamente.

- Para montar os móveis são necessárias as ferramentas listadas no manual
- Recomenda-se montar o produto com a ajuda de outra pessoa
- Para maior cautela, recomenda-se apoiar o objeto sobre uma superfície têxtil (tapete, carpete...) durante a montagem
- Durante o processo de montagem e após a finalização, os móveis devem ser cuidadosamente apoiados em uma superfície plana
- Deve-se ter sempre cuidado contra uma possível queda dos móveis
- Para qualquer dúvida ou consulta, recomendamos que você ligue para nosso atendimento ao cliente