

Cocina camper

PlyCamper

Tramuntana

Diseñado y fabricado en Valencia

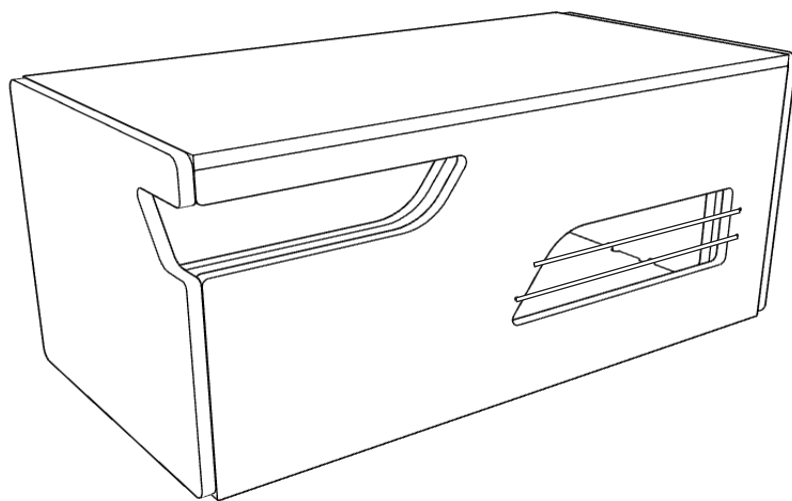

PH Instrucciones
de impresión

Tiempo de montaje estimado

1h 30min

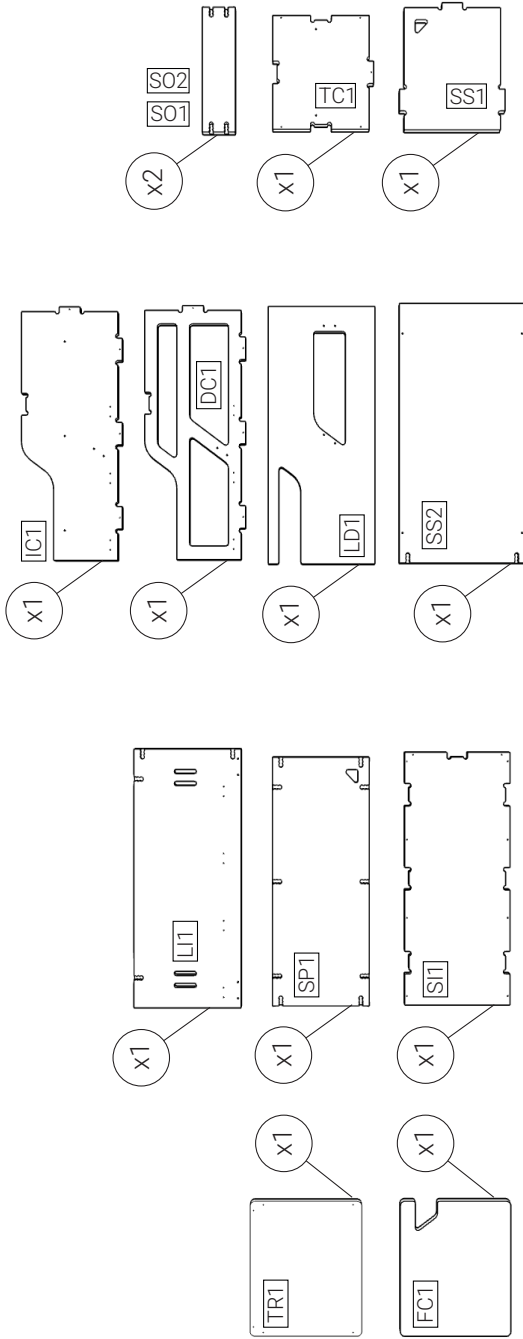

Herrajes

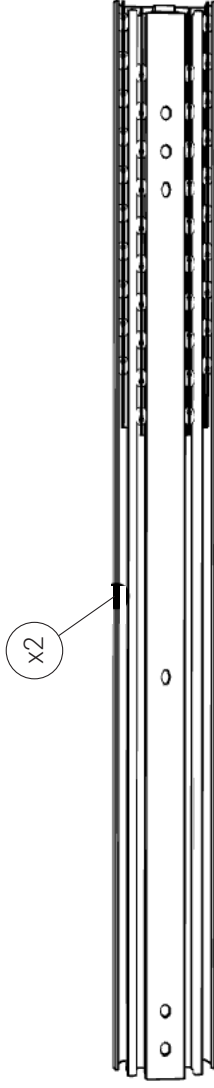
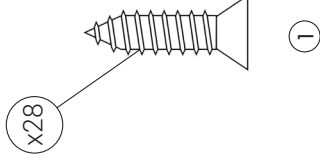
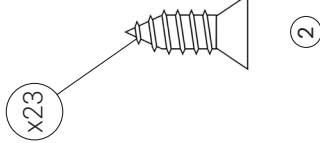
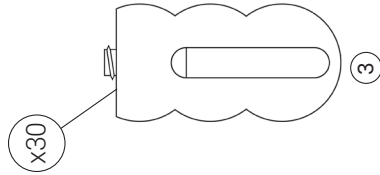
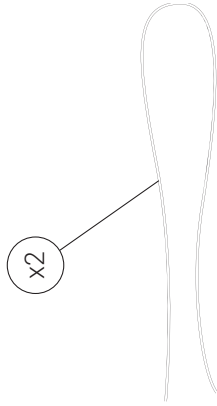

Los herrajes se encuentran embalsados en uno de los cuatro laterales de protección del empaquetado, por lo que es necesario desenrollar la caja para acceder a ellos.

Se recomienda el uso de destornillador eléctrico para el montaje del producto.

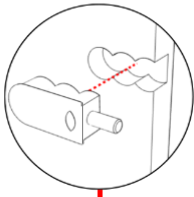

Encaja a presión los Cabineos como se ve en la imagen. Hazlo en todas las piezas que te lo permitan.



PIEZAS DE EJEMPLO

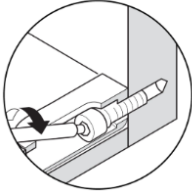

Una vez estén juntas las piezas, gira el tornillo del cabineo con ayuda de la herramienta incluida para fijar su posición.

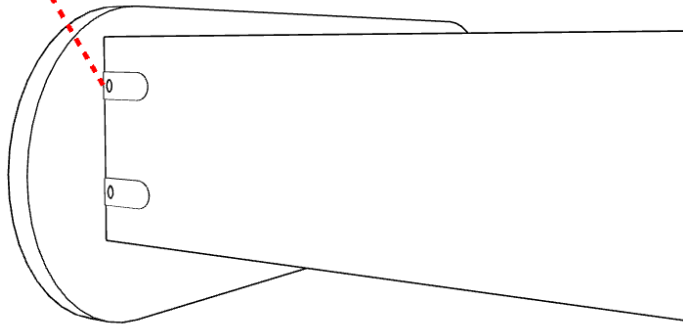

PIEZAS DE EJEMPLO

1

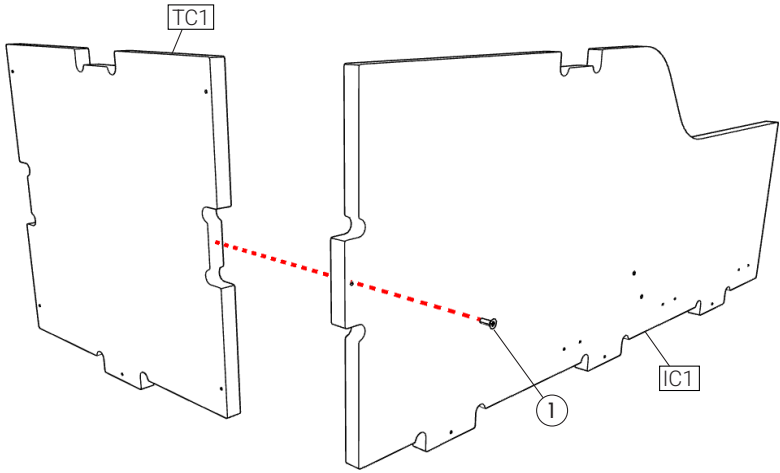

2

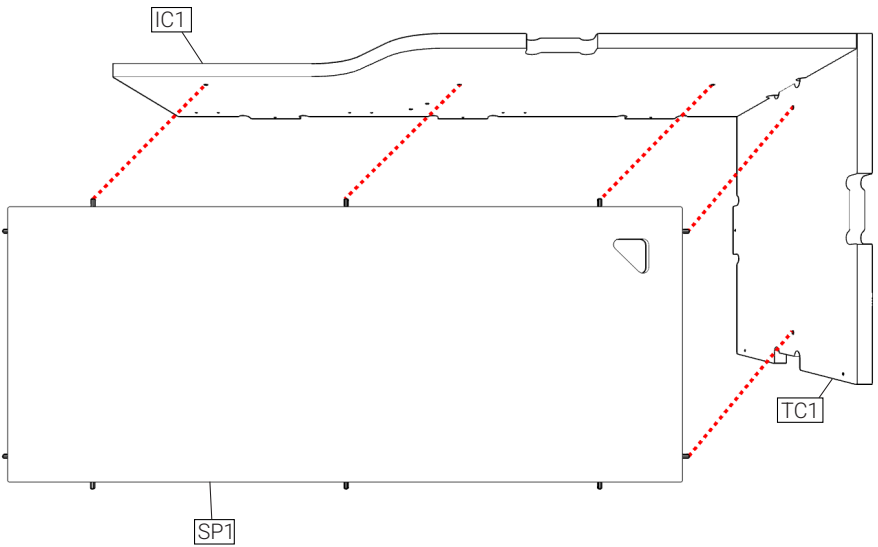

3

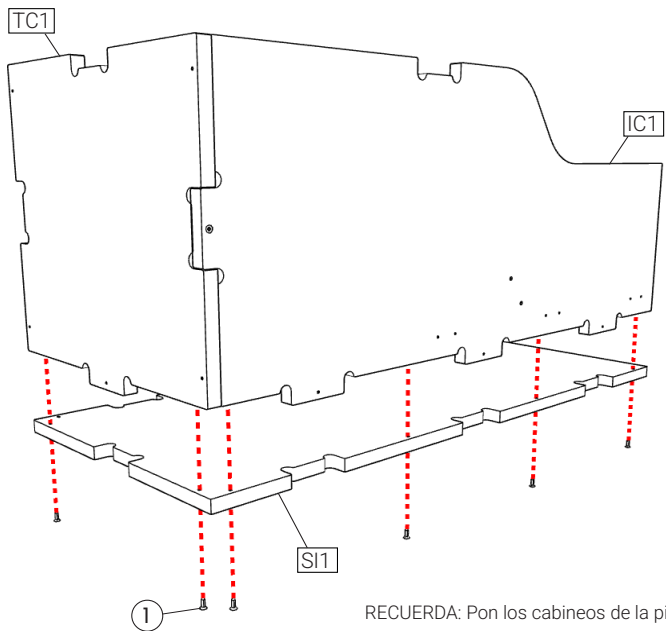

RECUERDA: Pon los cabeeros de la pieza SI1 hacia abajo, para un montaje óptimo.

4

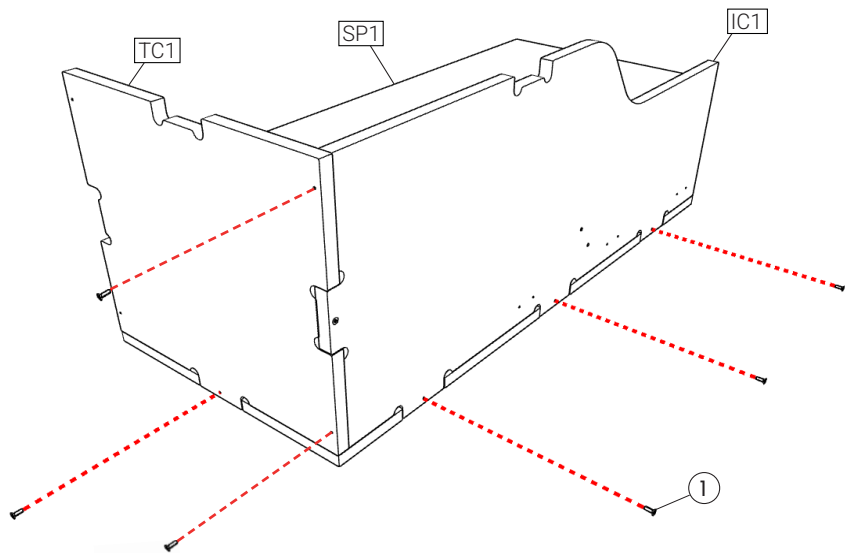

5

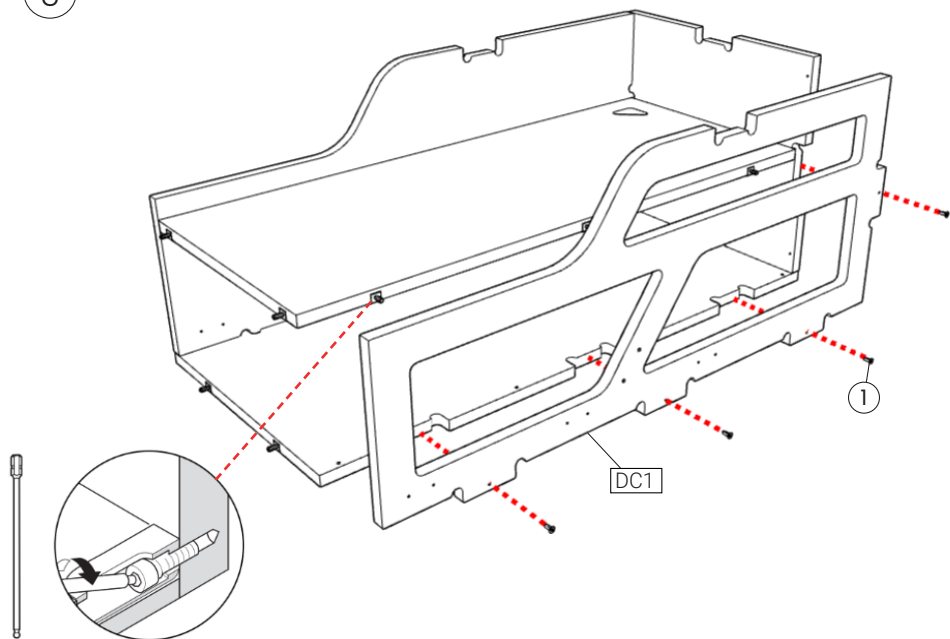

6

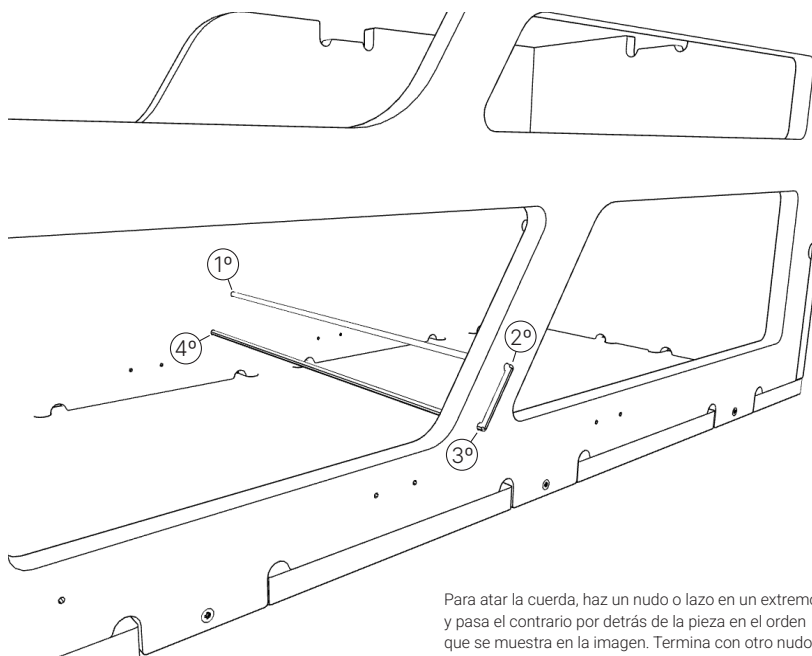

Para atar la cuerda, haz un nudo o lazo en un extremo, y pasa el contrario por detrás de la pieza en el orden que se muestra en la imagen. Termina con otro nudo para fijar y tensar la cuerda.

7

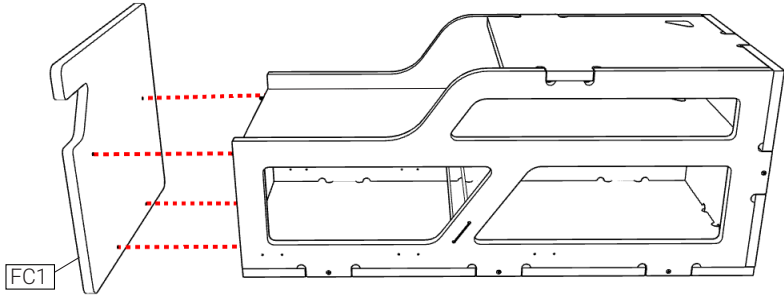

8

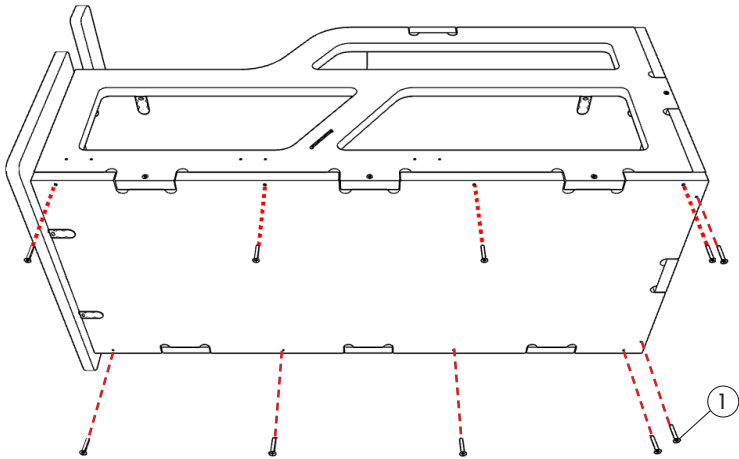

9

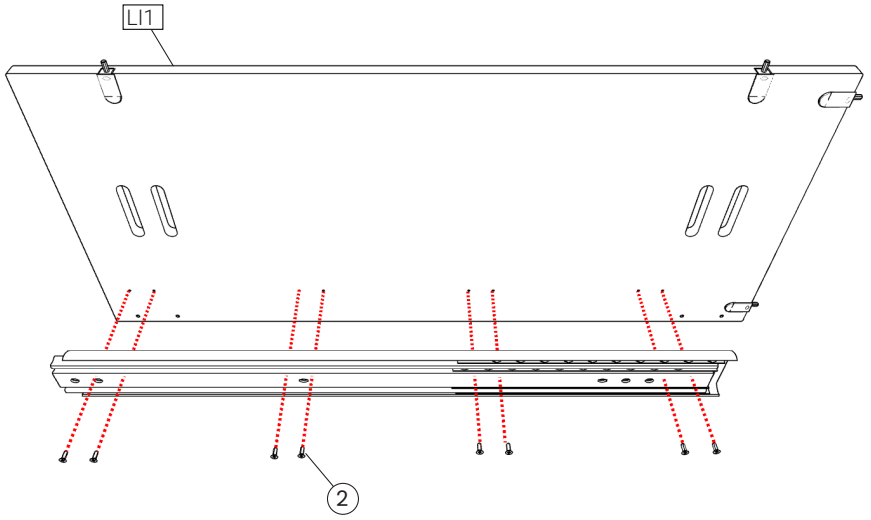

10

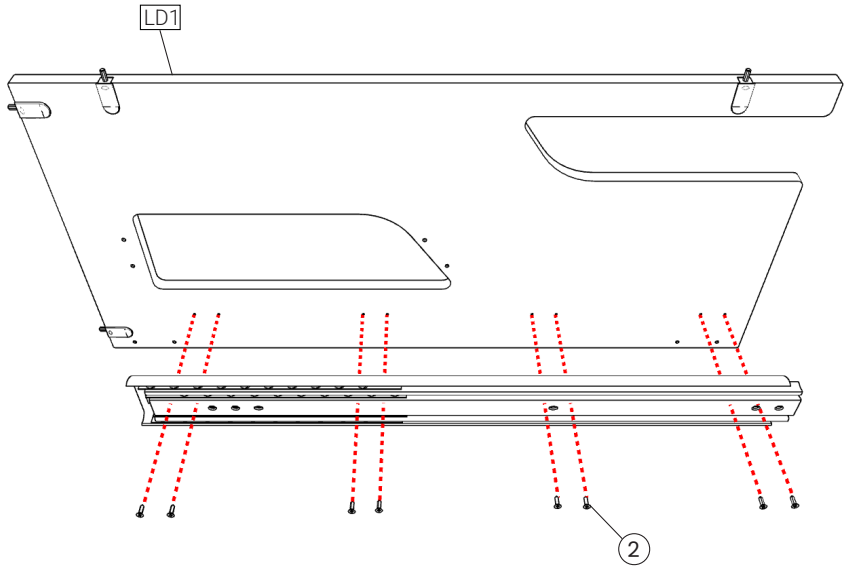

11

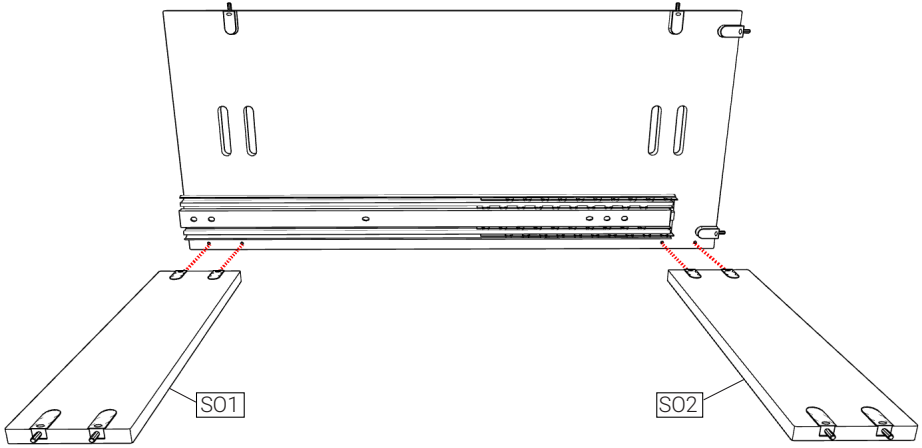

12

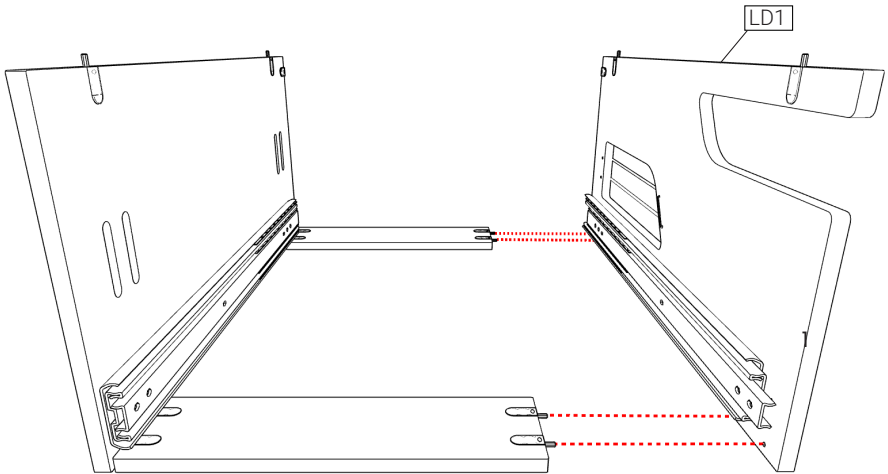

13

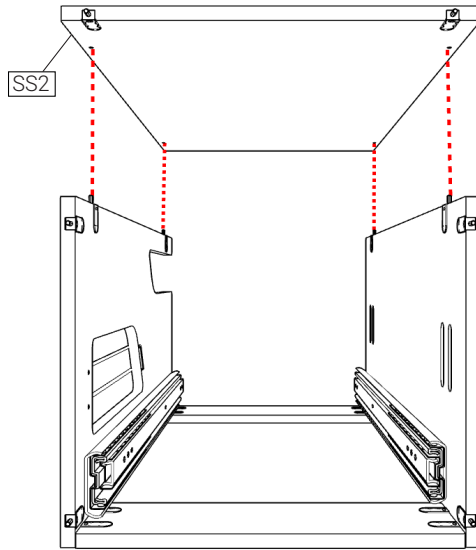

14

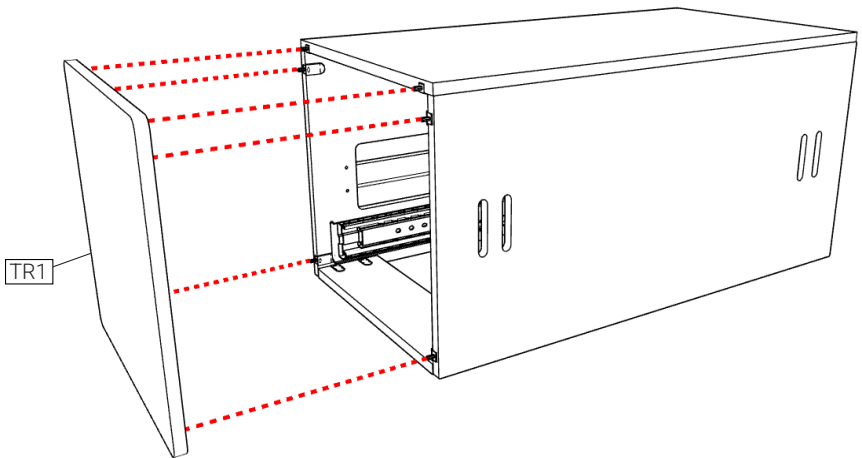

15

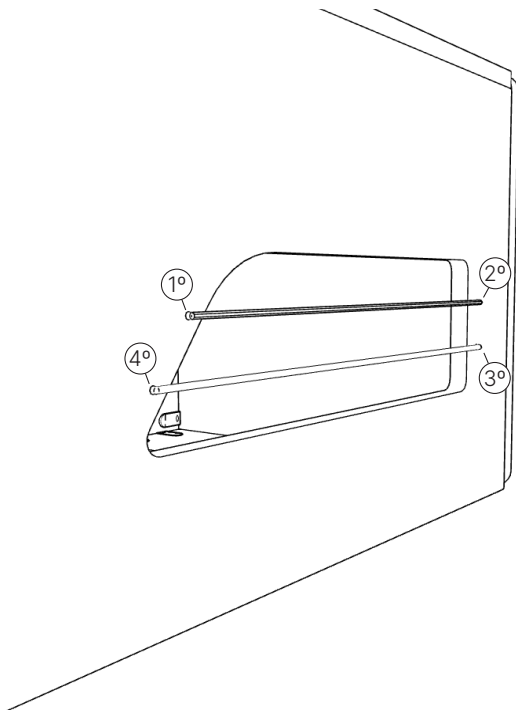

Para atar la cuerda, haz un nudo o lazo en un extremo, y pasa el contrario por detrás de la pieza en el orden que se muestra en la imagen. Termina con otro nudo para fijar y tensar la cuerda.

16

Para atornillar correctamente los tornillos de las guías en la parte que va hacia el interior del cajón, cuadrar correctamente el sistema de guías.

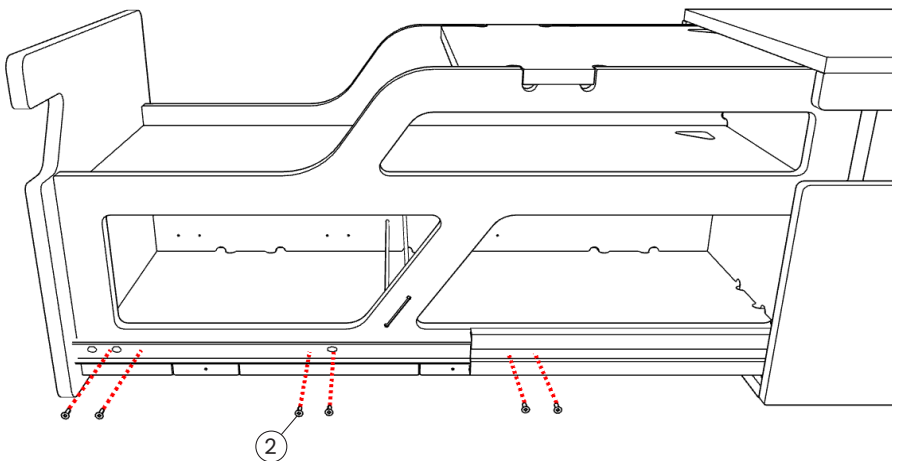

17

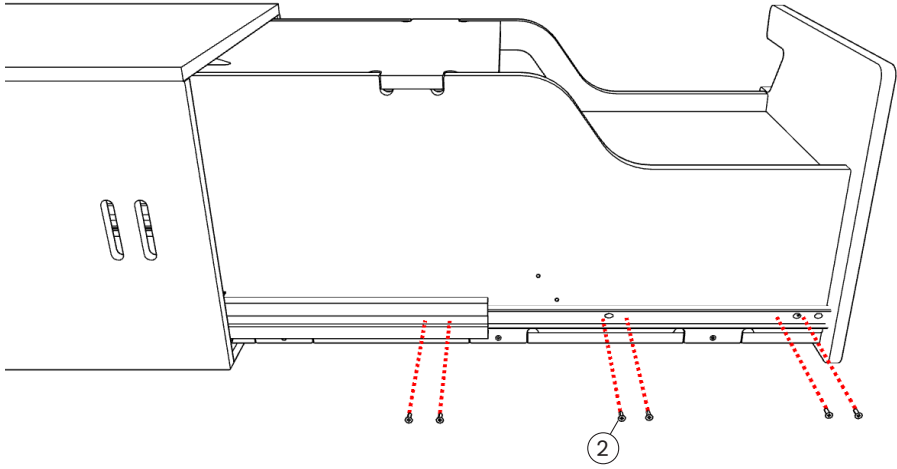

ADVERTENCIA

ES

Si un mueble vuelca, puede provocar daños de aplastamiento graves o fatales. Utiliza tornillos y tacos adecuados para tus muebles. En caso de duda, busca asesoramiento profesional. Lee y sigue cada paso de las instrucciones cuidadosamente.

- Para el montaje del mueble se requieren las herramientas expuestas en el manual
- Se recomienda realizar el montaje del producto con la ayuda de otra persona
- Para mayor precaución, se recomienda apoyar el objeto en una superficie textil (alfombra, moqueta...) durante su montaje
- Durante el proceso de montaje y tras finalizarlo, se debe apoyar el mueble cuidadosamente en una superficie plana
- Se debe tener precaución en todo momento ante una posible caída del mueble
- Para cualquier duda o consulta, le recomendamos que llame a nuestro servicio de atención al cliente

WARNING

EN

If a piece of furniture tips over, it can cause serious or fatal crushing damage. Use screws and plugs suitable for your furniture. If in doubt, seek professional advice. Read and follow each step of the instructions carefully.

- To assemble the furniture, the tools listed in the manual are required
- It is recommended to assemble the product with the help of another person
- For greater caution, it is recommended to rest the object on a textile surface (rug, carpet...) during assembly.
- During the assembly process and after completion, the furniture must be carefully supported on a flat surface
- Caution must be taken at all times against a possible fall of the furniture
- For any questions or queries, we recommend that you call our customer service

AVISO

PT

Se um móvel tombar, poderá causar danos graves ou fatais por esmagamento. Use parafusos e buchas adequados para seus móveis. Em caso de dúvida, procure aconselhamento profissional. Leia e siga cada etapa das instruções cuidadosamente.

- Para montar os móveis são necessárias as ferramentas listadas no manual
- Recomenda-se montar o produto com a ajuda de outra pessoa
- Para maior cautela, recomenda-se apoiar o objeto sobre uma superfície têxtil (tapete, carpete...) durante a montagem
- Durante o processo de montagem e após a finalização, os móveis devem ser cuidadosamente apoiados em uma superfície plana
- Deve-se ter sempre cuidado contra uma possível queda dos móveis
- Para qualquer dúvida ou consulta, recomendamos que você ligue para nosso atendimento ao cliente

