

Banco a medida

PlyHome

Verona

Diseñado y fabricado en Valencia 📍

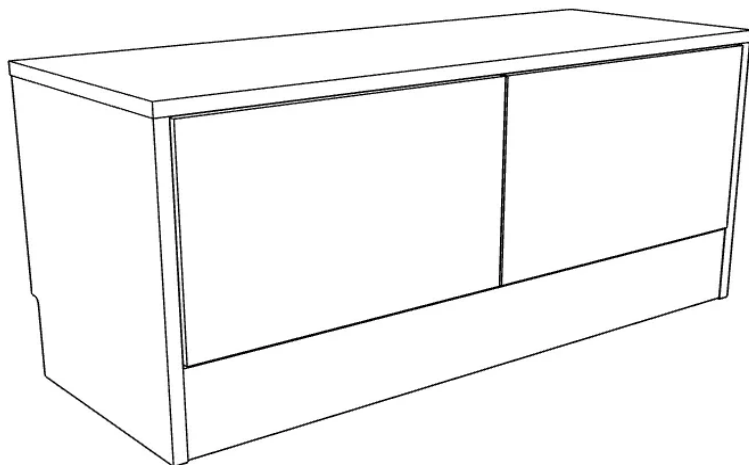

PH Instrucciones
de impresión

Tiempo de montaje estimado
60 minutos

Despiece

* Todas las piezas llevan una etiqueta con un código que las identifica

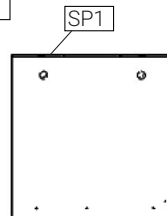
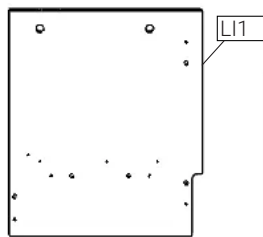
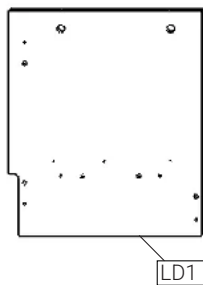
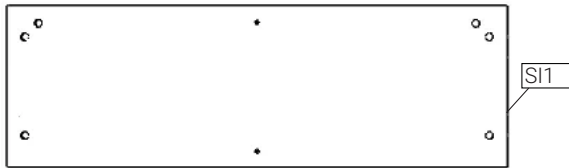
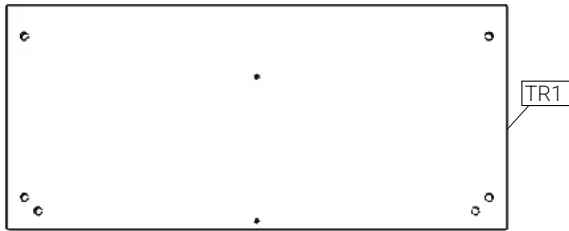

Herrajes armario

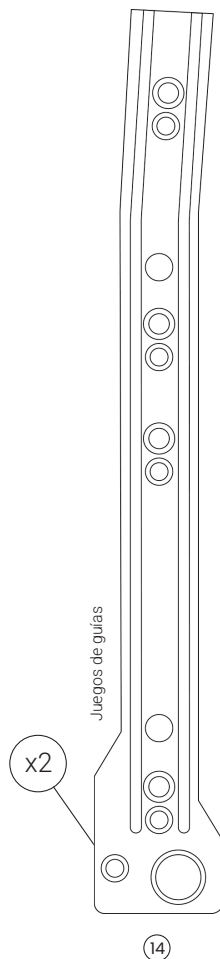
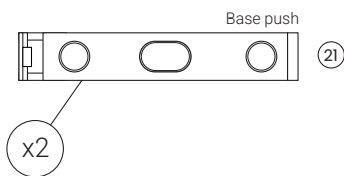
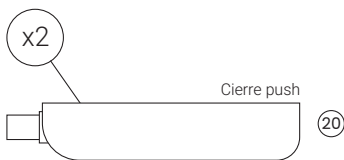
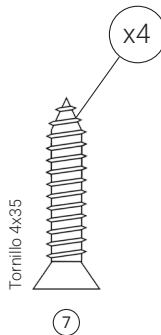
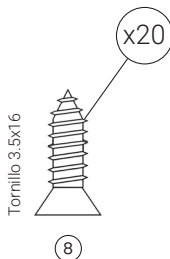
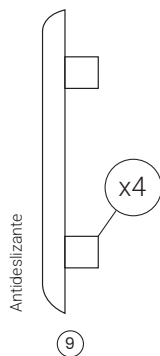
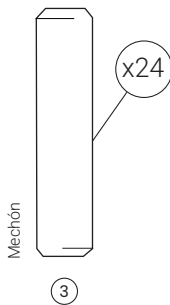
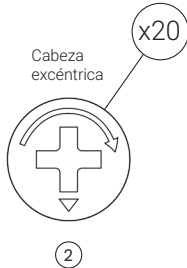
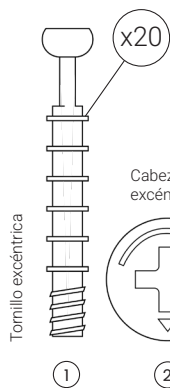
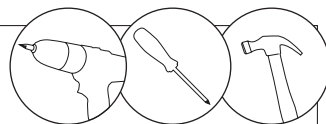

* Se recomienda el uso de destornillador eléctrico para el montaje del producto.

* ¡Atención! Si no encuentras los herrajes en la caja, es posible que estén dentro de los laterales o protecciones.

Despiece cajones

* El número de piezas dependerá de la cantidad de cajones que hayas seleccionado.

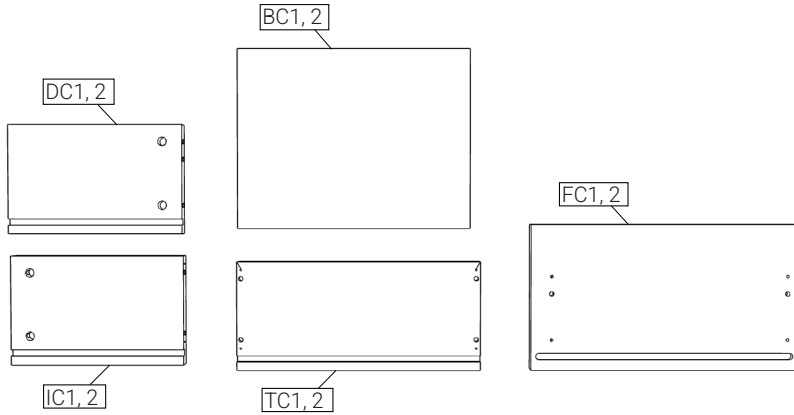

* Todas las piezas llevan una etiqueta con un código que las identifica

Herrajes cajones

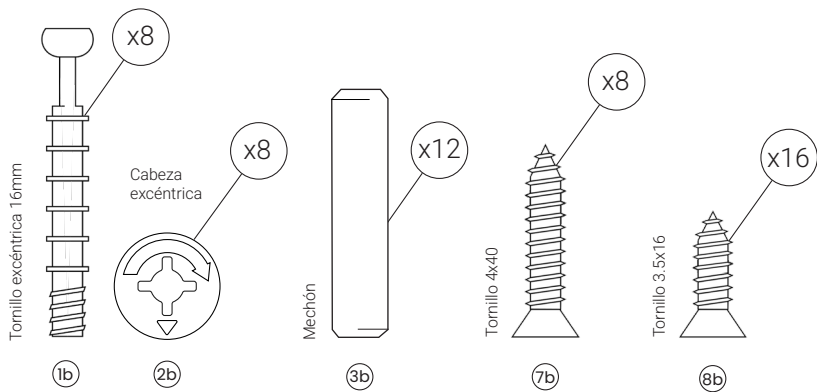

¡Atención!

Estas instrucciones tienen dos tipos de excéntricas:
De 16mm, y de 19mm. **Los cajones se montan con 16mm, y el resto del mueble con 19mm.**

Cabeza excéntrica 19mm

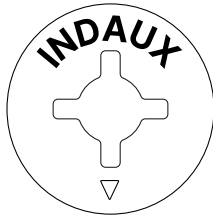

Cabeza excéntrica 16mm

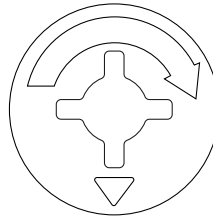

1

Montaje CAJONES

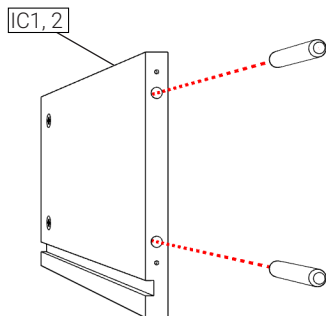
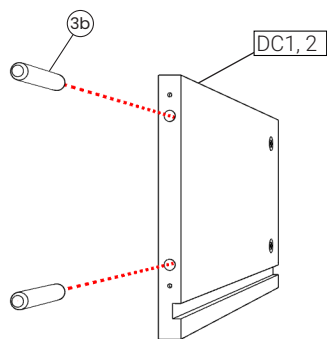

2

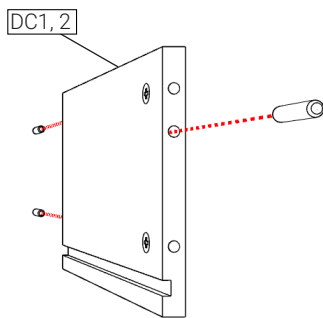
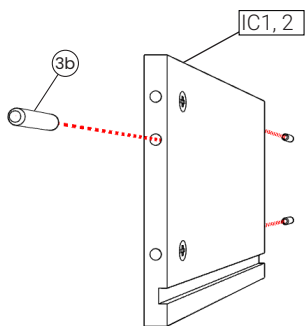

3

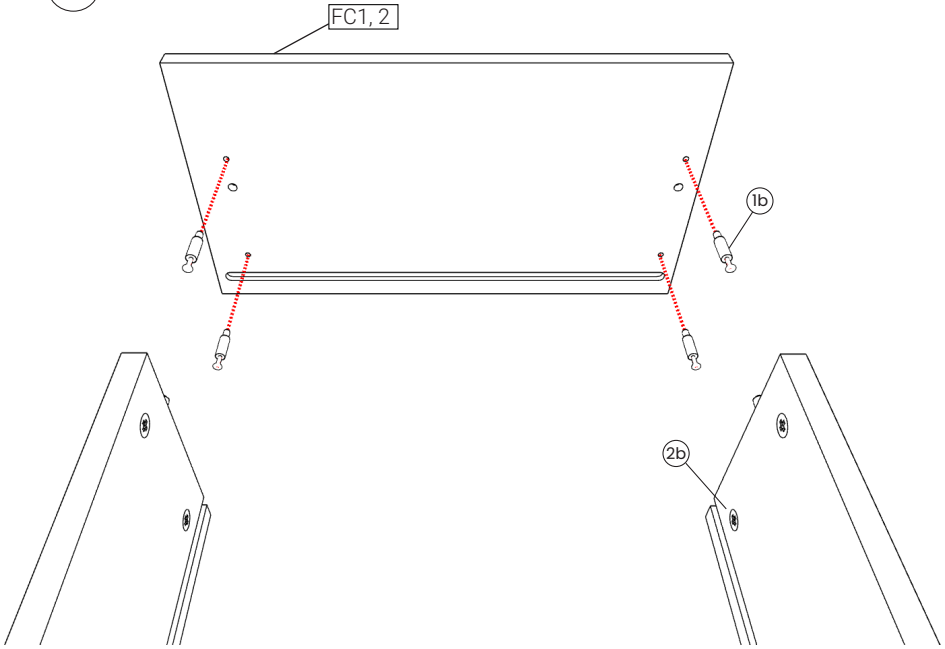

4

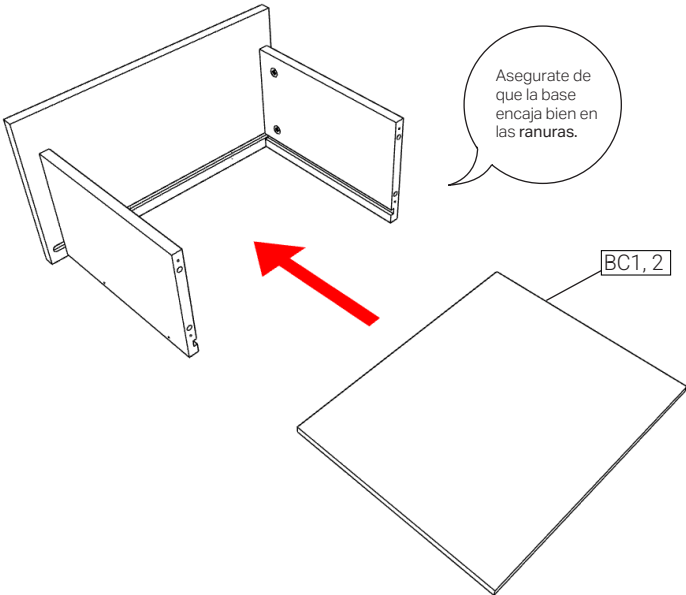

5

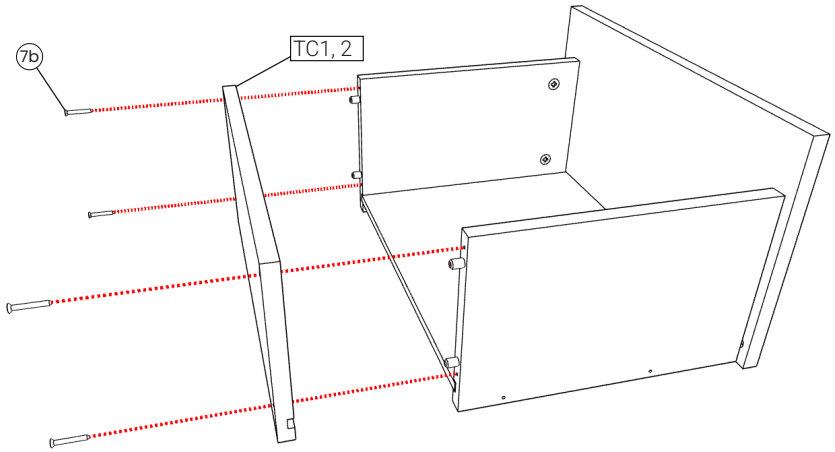

6

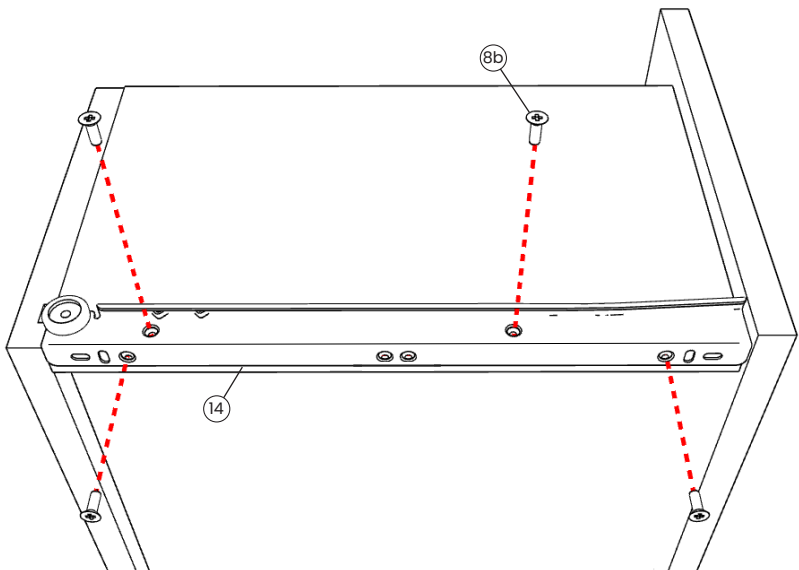

Montaje BANCO

1

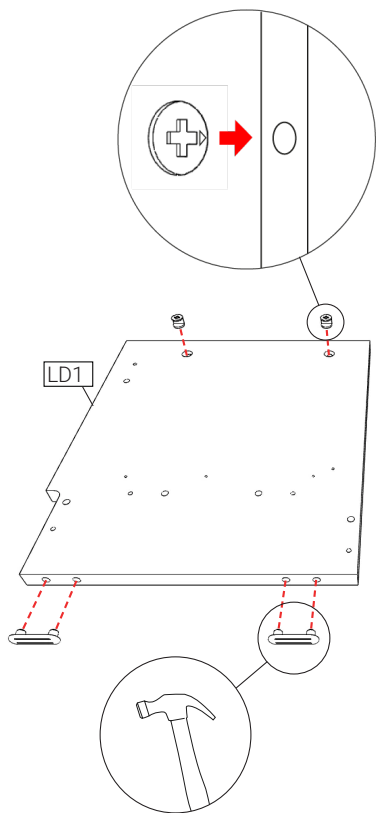

La flecha pequeña en la cara de la excéntrica debe apuntar siempre hacia el canto.

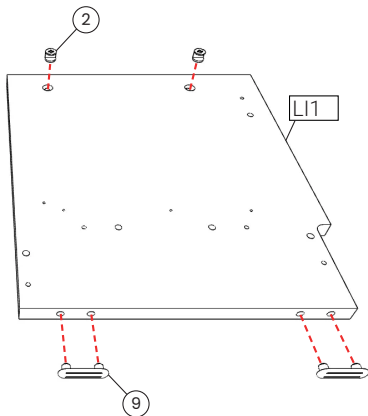

2

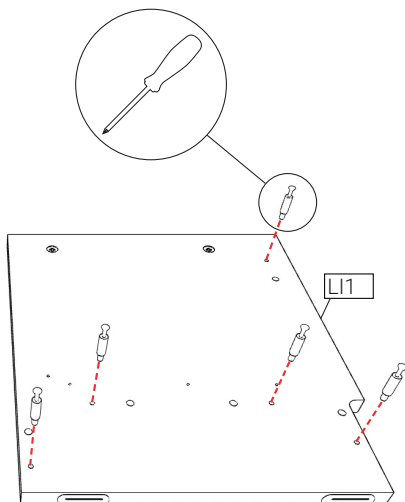
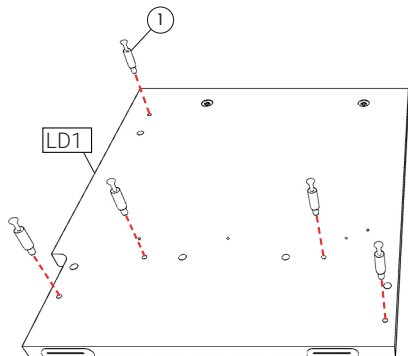

3

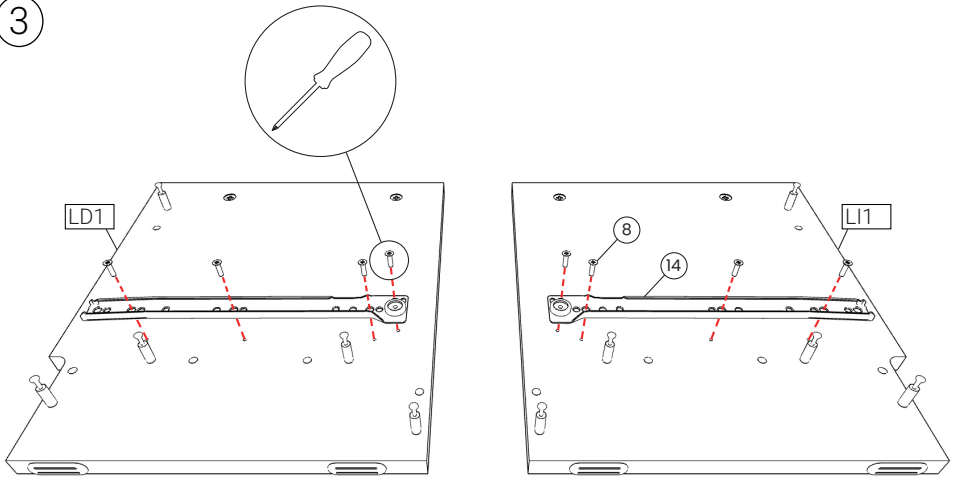

4

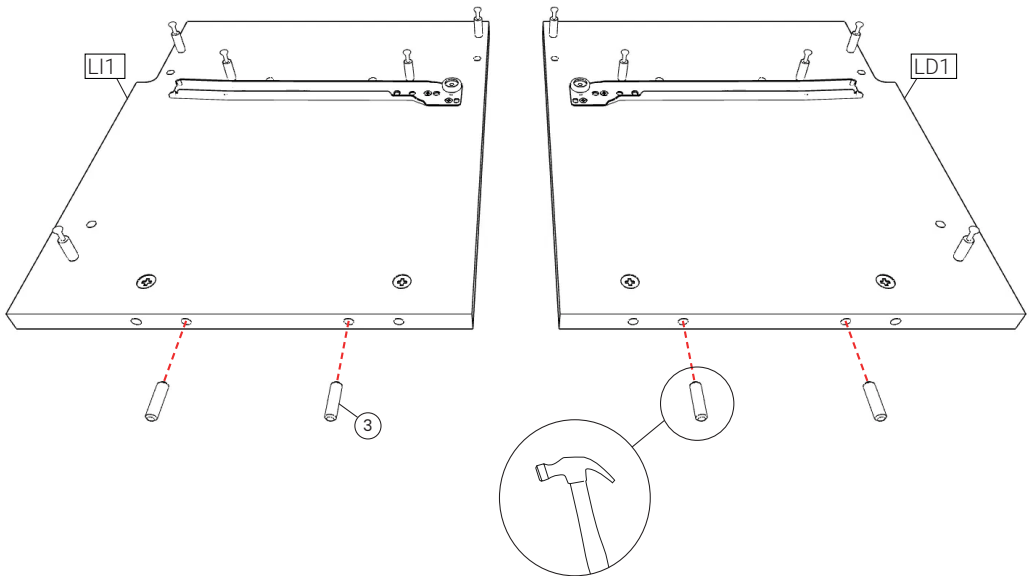

5

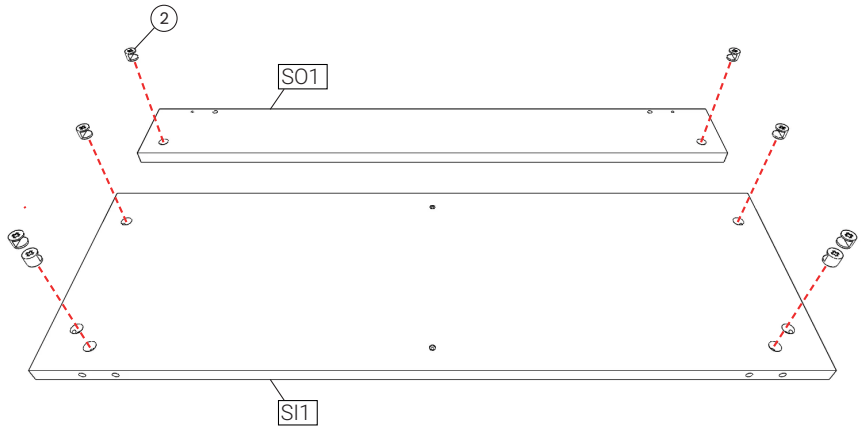

6

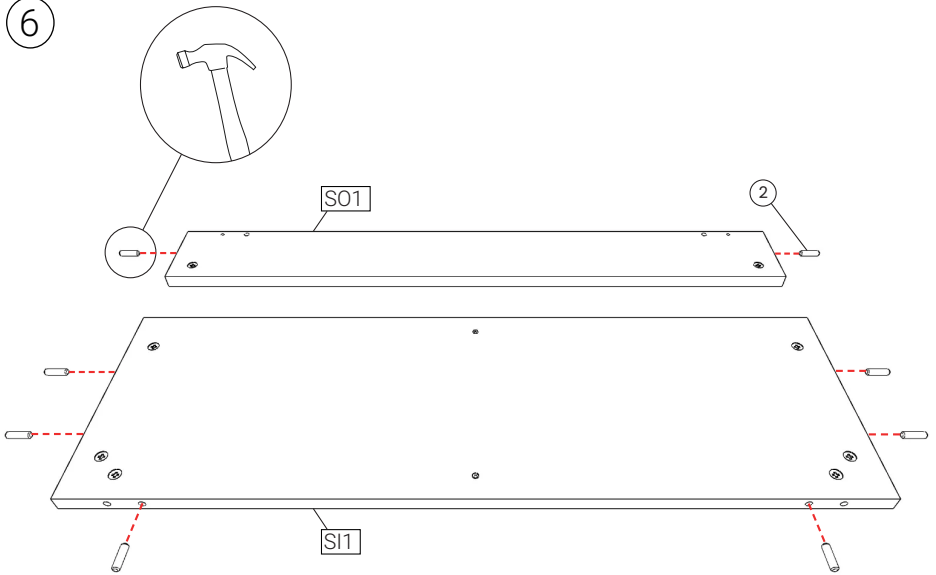

7

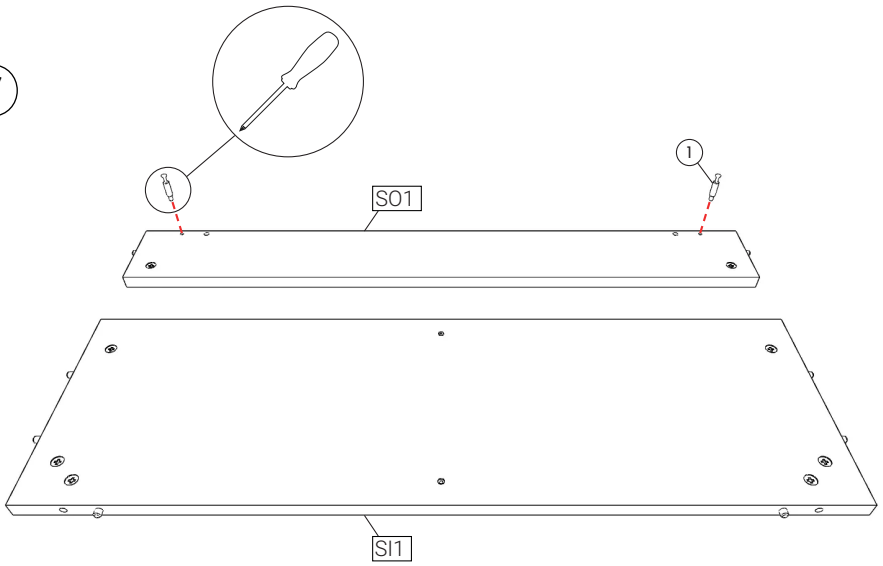

8

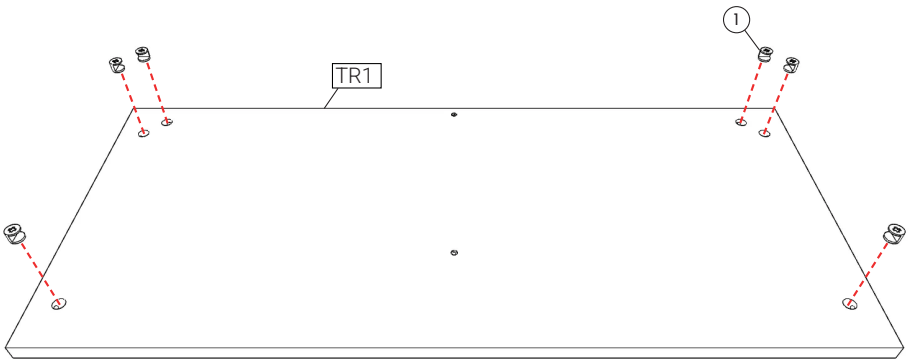

9

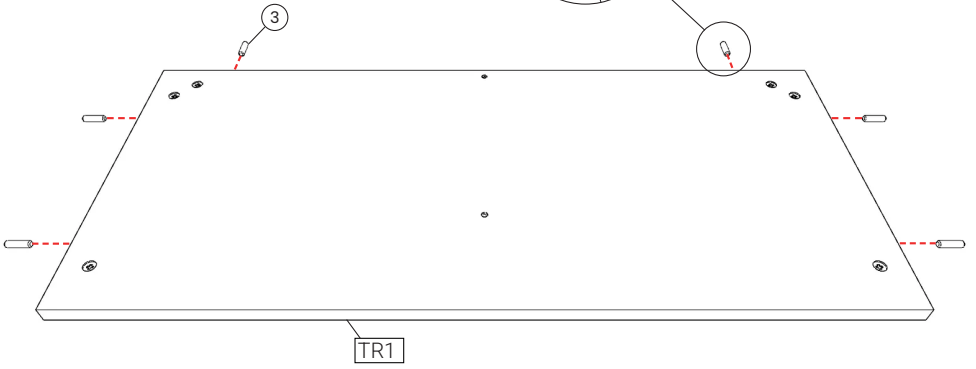

10

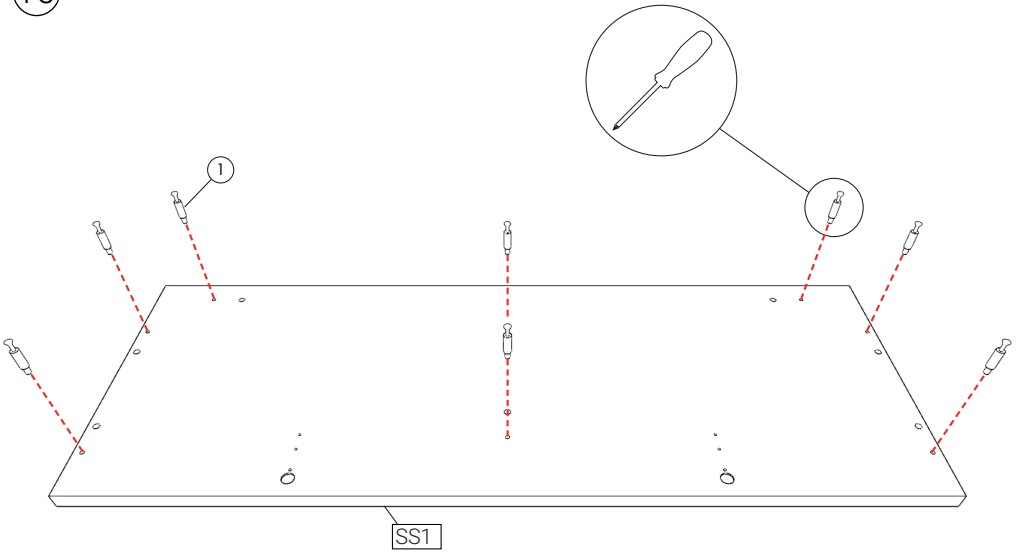

11

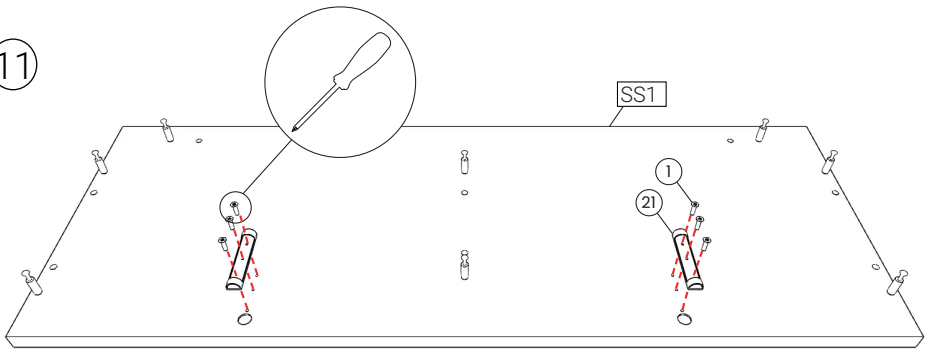

La pestaña de la Base del push ha de quedar encima del taladro de la pieza.



Para montar el push en la base, junta primero la parte trasera y luego aprietalo contra la base hasta que haga click.

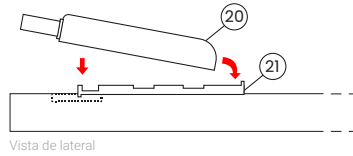

12

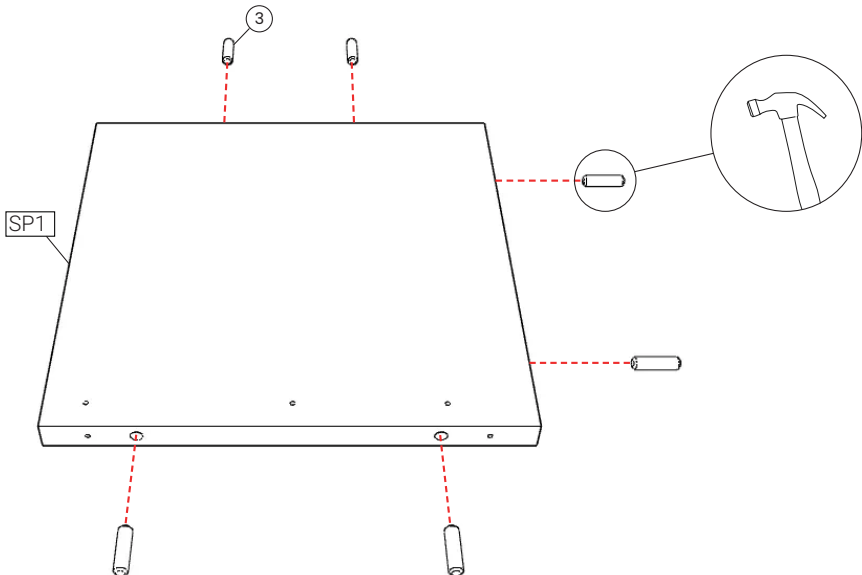

13

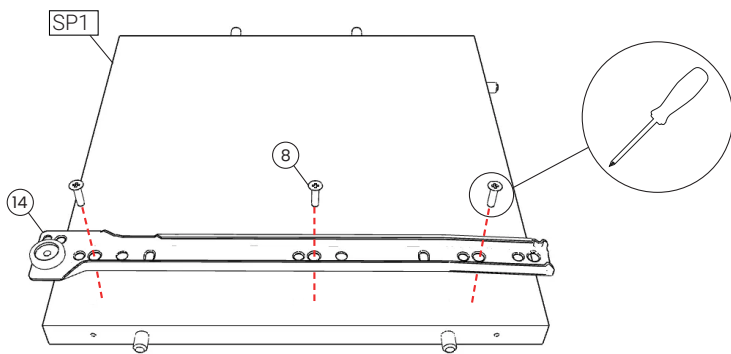

14

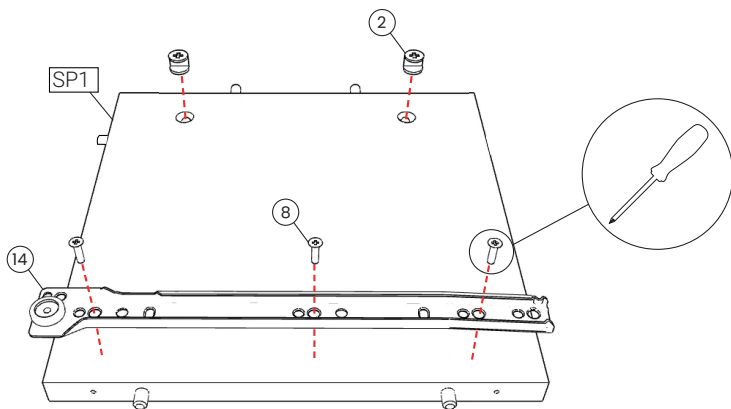

15

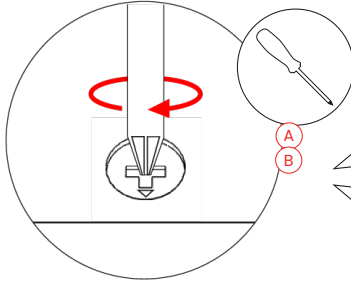
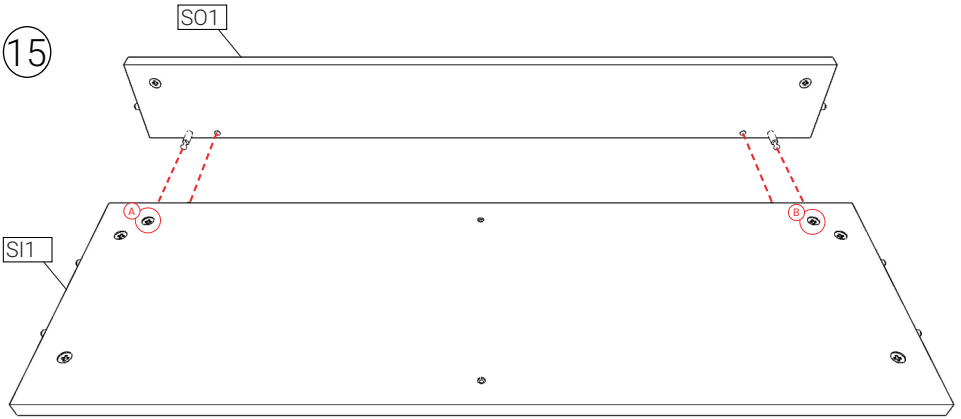

Una vez juntes las piezas y el tornillo esté dentro de la excéntrica, gira la cabeza hacia la derecha hasta que quede fijado.

Cada una de las letras hace referencia a una excéntrica que debes de apretar.

16

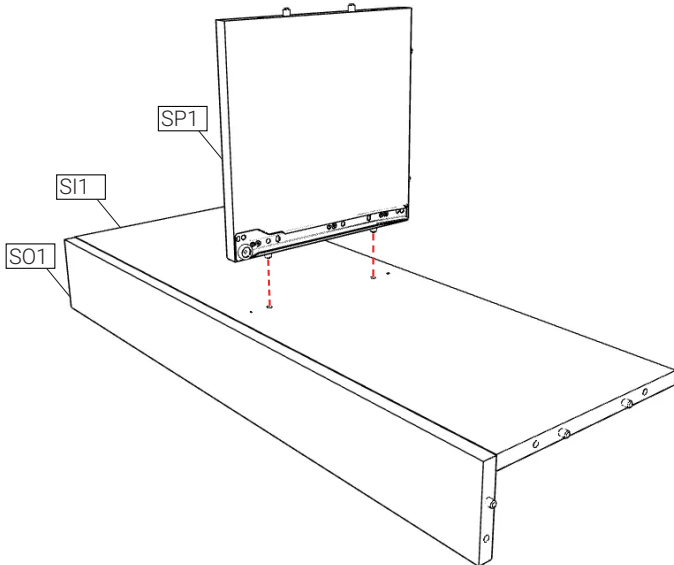

17

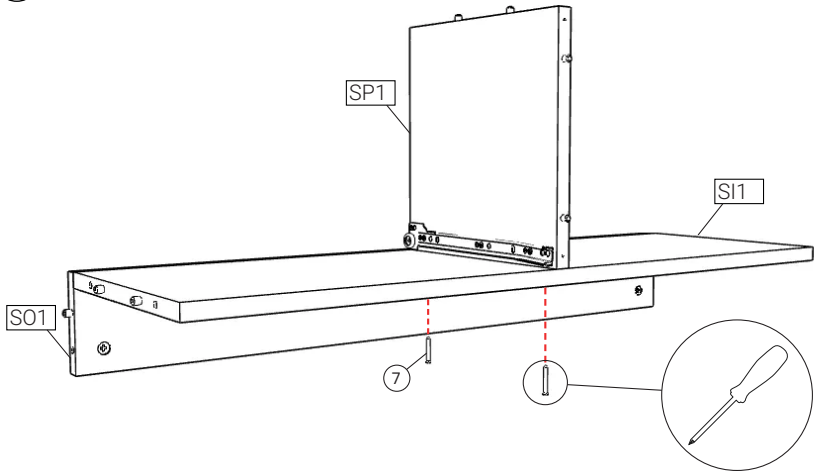

18

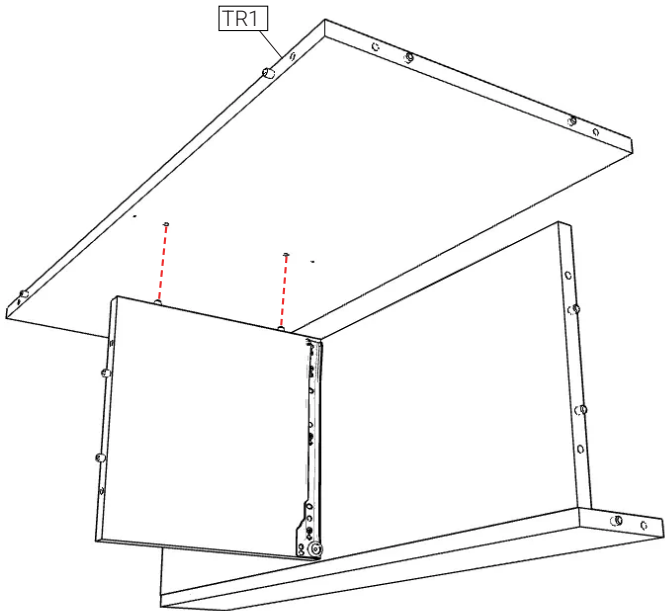

19

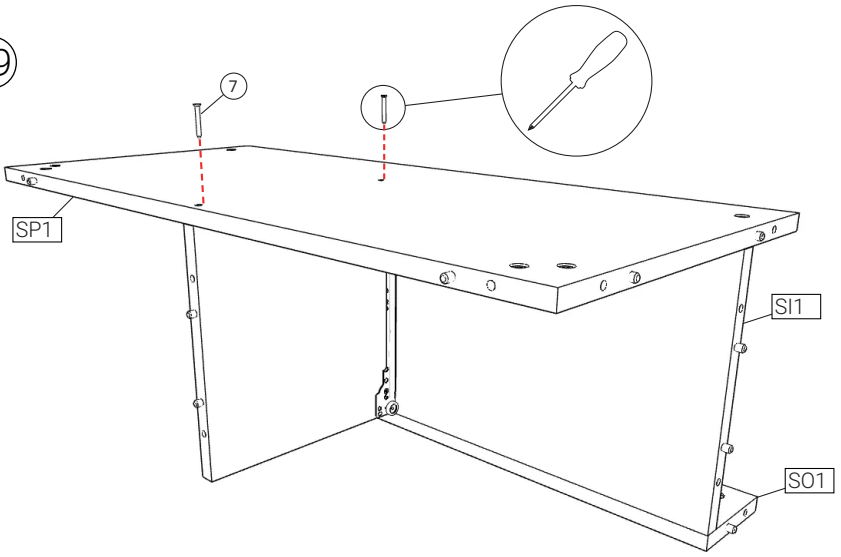

20

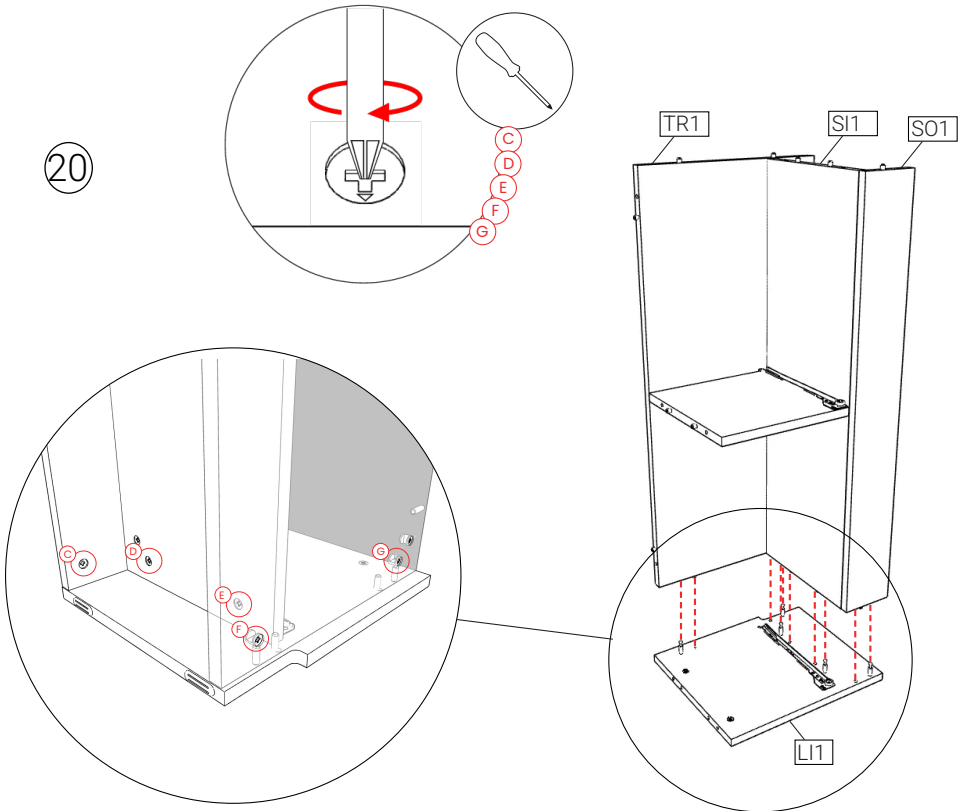

21

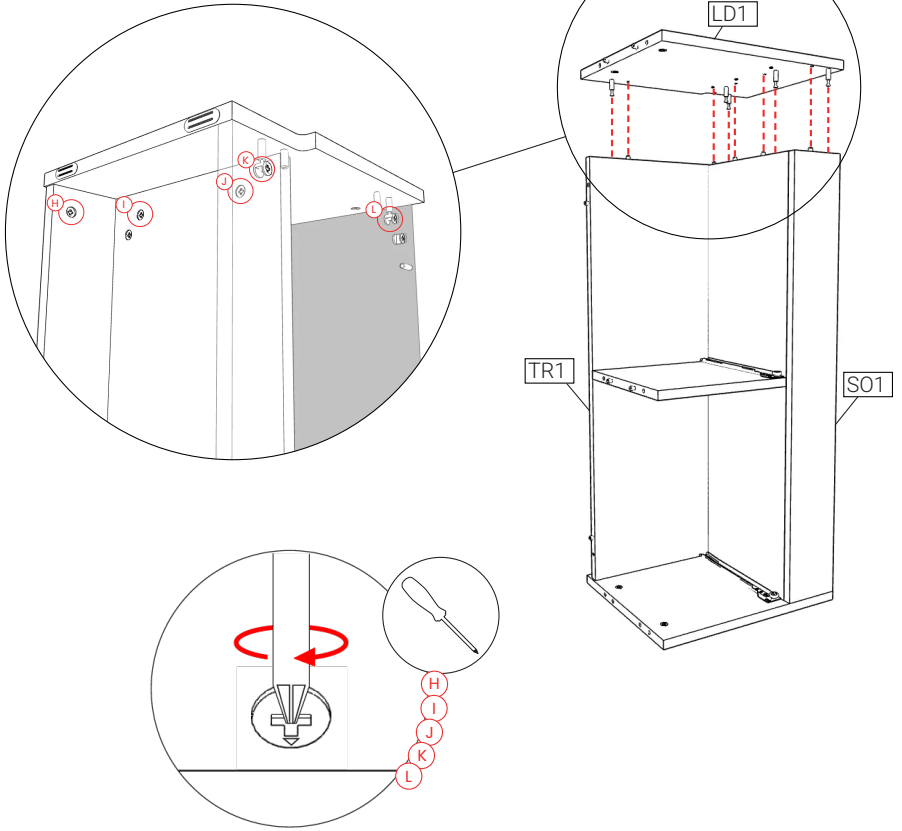

22

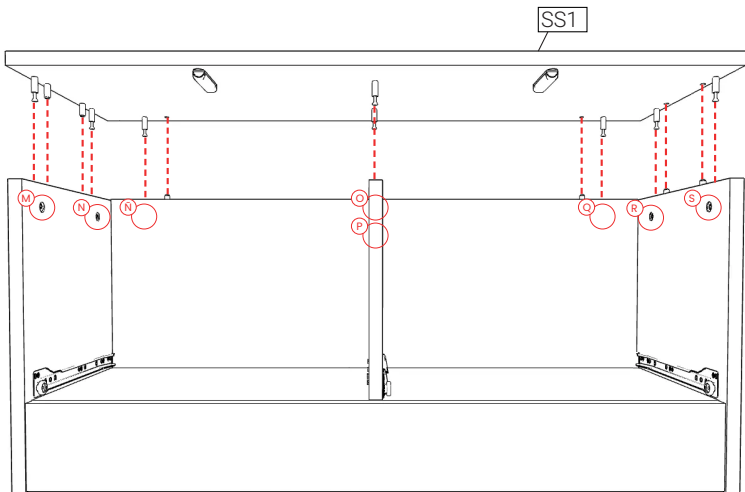

23

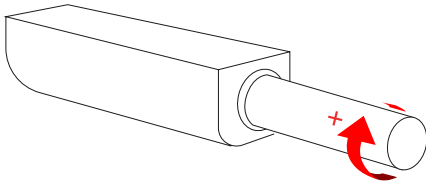
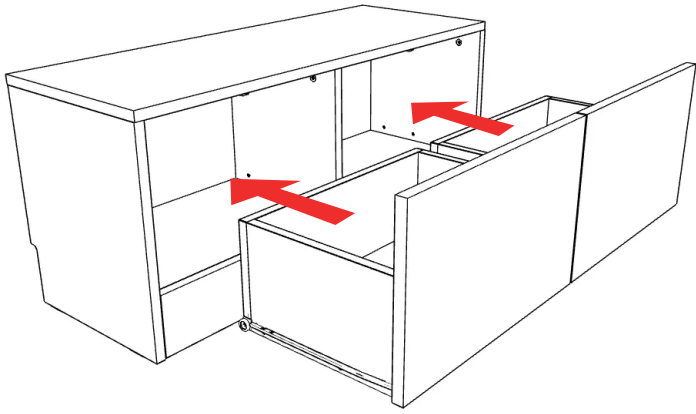

Para que los cajones se queden a ras con el mueble, debes de regular el Push 21 girando el cilindro hacia la derecha (más corto) o hacia la izquierda (más largo).

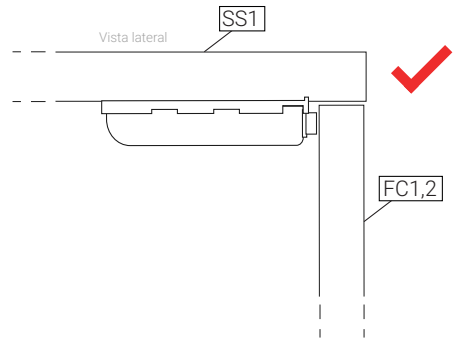
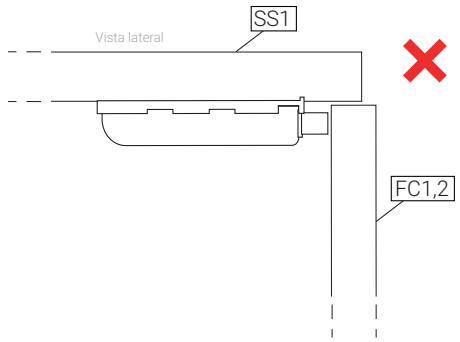

ADVERTENCIA

ES

Si un mueble vuelca, puede provocar daños de aplastamiento graves o fatales. Utiliza tornillos y tacos adecuados para tus muebles. En caso de duda, busca asesoramiento profesional. Lee y sigue cada paso de las instrucciones cuidadosamente.

- Para el montaje del mueble se requieren las herramientas expuestas en el manual
- Se recomienda realizar el montaje del producto con la ayuda de otra persona
- Para mayor precaución, se recomienda apoyar el objeto en una superficie textil (alfombra, moqueta...) durante su montaje
- Durante el proceso de montaje y tras finalizarlo, se debe apoyar el mueble cuidadosamente en una superficie plana
- Se debe tener precaución en todo momento ante una posible caída del mueble
- Para cualquier duda o consulta, le recomendamos que llame a nuestro servicio de atención al cliente

WARNING

EN

If a piece of furniture tips over, it can cause serious or fatal crushing damage. Use screws and plugs suitable for your furniture. If in doubt, seek professional advice. Read and follow each step of the instructions carefully.

- To assemble the furniture, the tools listed in the manual are required
- It is recommended to assemble the product with the help of another person
- For greater caution, it is recommended to rest the object on a textile surface (rug, carpet...) during assembly
- During the assembly process and after completion, the furniture must be carefully supported on a flat surface
- Caution must be taken at all times against a possible fall of the furniture
- For any questions or queries, we recommend that you call our customer service

AVISO

PT

Se um móvel tombar, poderá causar danos graves ou fatais por esmagamento. Use parafusos e buchas adequados para seus móveis. Em caso de dúvida, procure aconselhamento profissional. Leia e siga cada etapa das instruções cuidadosamente.

- Para montar os móveis são necessárias as ferramentas listadas no manual
- Recomenda-se montar o produto com a ajuda de outra pessoa
- Para maior cautela, recomenda-se apoiar o objeto sobre uma superfície têxtil (tapete, carpete...) durante a montagem
- Durante o processo de montagem e após a finalização, os móveis devem ser cuidadosamente apoiados em uma superfície plana
- Deve-se ter sempre cuidado contra uma possível queda dos móveis
- Para qualquer dúvida ou consulta, recomendamos que você ligue para nosso atendimento ao cliente