

Cajonera

Antares

Diseñado y fabricado en Valencia

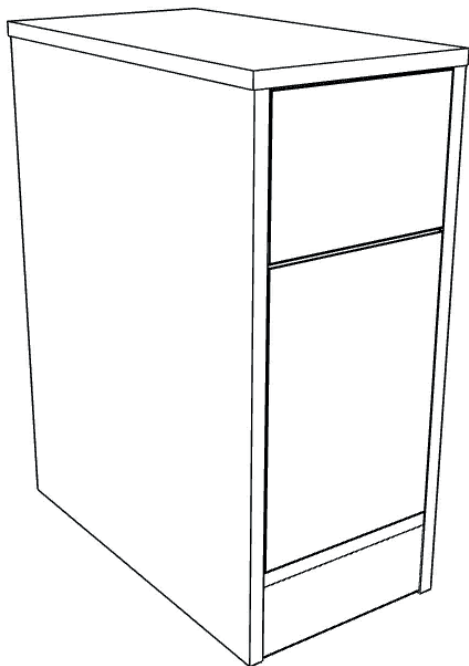



PH Instrucciones
de impresión

Tiempo de montaje estimado

30 minutos

Importante

Cada pieza viene con una **etiqueta** que indica su **código**. Durante el proceso de montaje en estas instrucciones, se puede **reconocer cada pieza** gracias a este código.

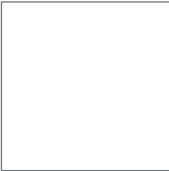
		
PLYKIT 000000		0000000
00 XXXXXXXX X0000 XXX XXXXXXXX		
	xxxx 0000000 Pieza: TR1 0/0 PLYXXXXXXXXXX00	000 × 000 × 00 XX

— Código identificación piezas

Importante

Este mueble tiene **3 posibilidades de personalización** al apoyarse sobre el suelo:

con zócalo

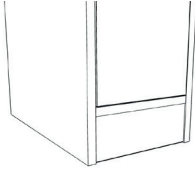

con ruedas

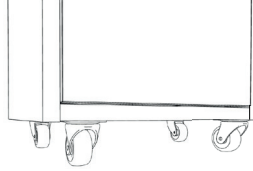

ras de suelo

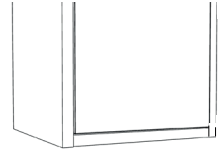

Según tu diseño a medida, tendrás que estar atento a **pasos específicos** que se indicaran a lo largo de las instrucciones.

Las piezas **SO2** vienen incluidas **según la cantidad de cajones que hayas seleccionado**. Hay un soporte (SO2) menos que el total de cajones que tenga tu diseño. Por ejemplo:

- Si tienes 2 cajones → SO2 (1)
- Si tienes 3 cajones → SO2, SO2 (2)
- Si tienes 4 cajones → SO2, SO2, SO2 (3)



El diseño de ejemplo para las instrucciones tiene dos cajones, por lo que **en el despiece aparece solamente una pieza SO2**. Si tienes más soportes, tendrás más piezas **SO2**, por lo que tendrás que seguir **el mismo paso** con cada una de ellas.

De la misma forma, la cantidad de herrajes puede variar.

SO1 es la pieza del zócalo. Solo la tendrás si en la personalización has añadido zócalo.

*Las instrucciones de los cajones vienen incluidas a parte según tu tipo de guías.

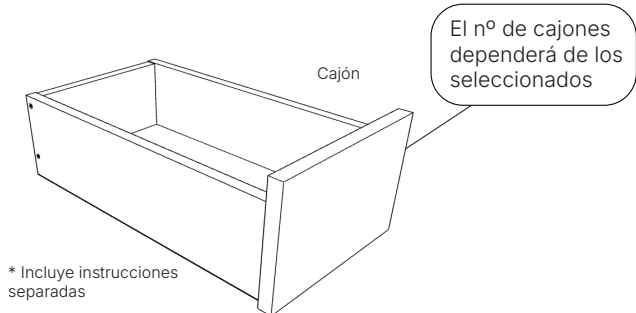

Despiece

- * Todas las piezas llevan una etiqueta con un código que las identifica
- * Los agujeros de las piezas LI1 y LD1 dependerá del tipo de guías seleccionadas

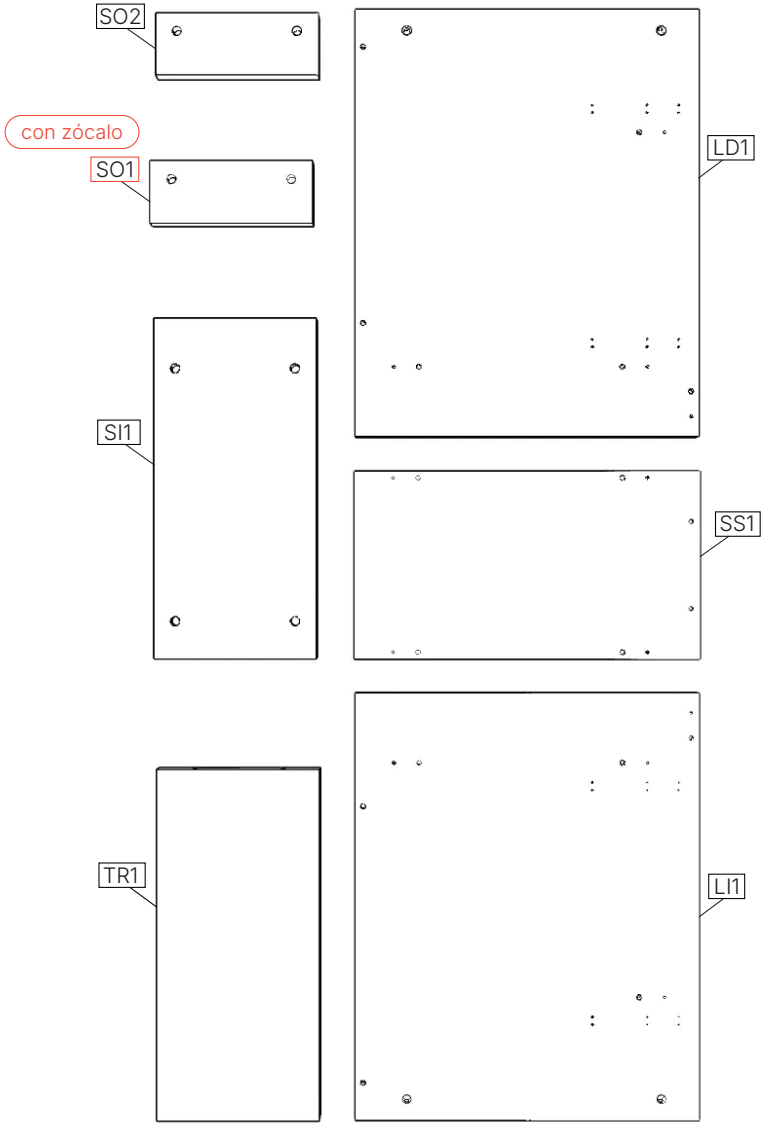

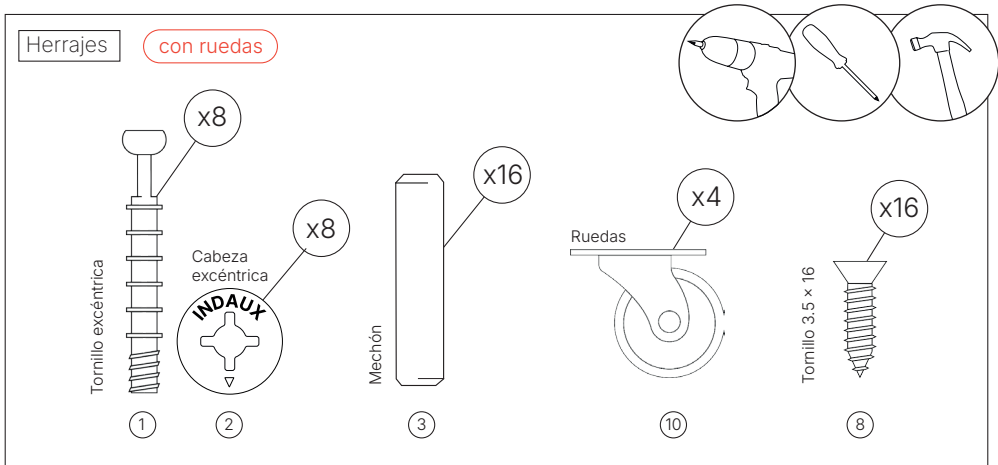
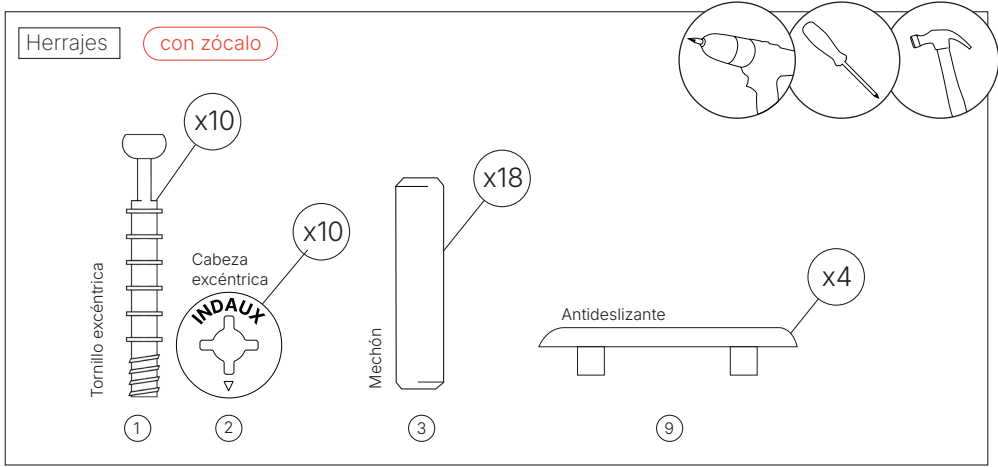
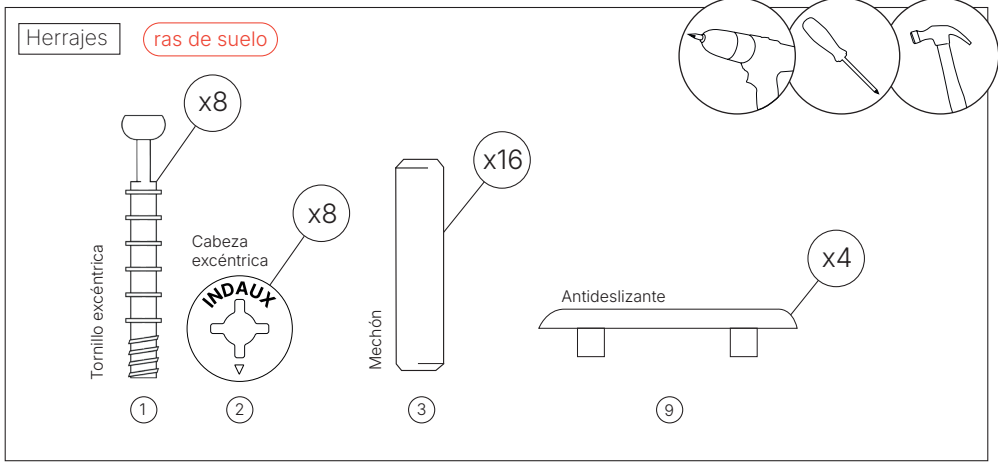

* Se recomienda el uso de destornillador eléctrico para el montaje del producto.

* ¡Atención! Si no encuentras los herrajes en la caja, es posible que estén dentro de los laterales o protecciones.

1

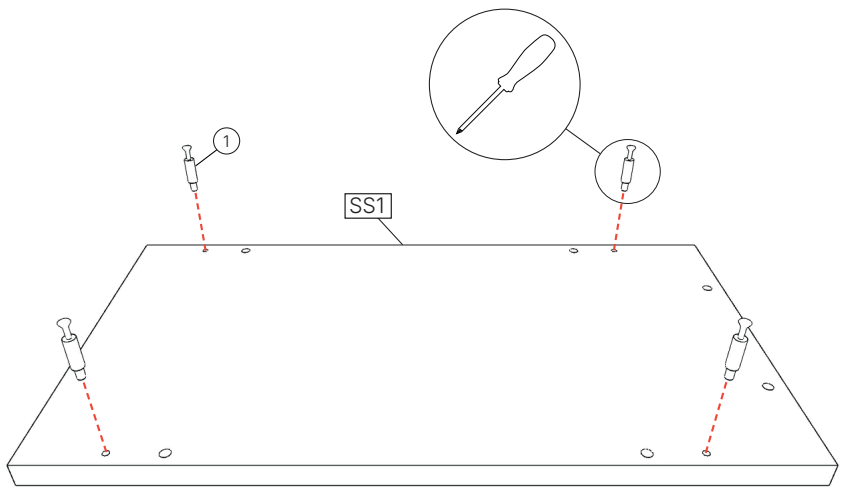

* Si tienes guías simples, junto a este paso tendrás que colocar el push, el cual puedes ver en el paso 10 de las instrucciones de cajones que se incluyen con el producto.

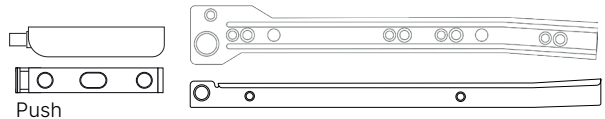

2

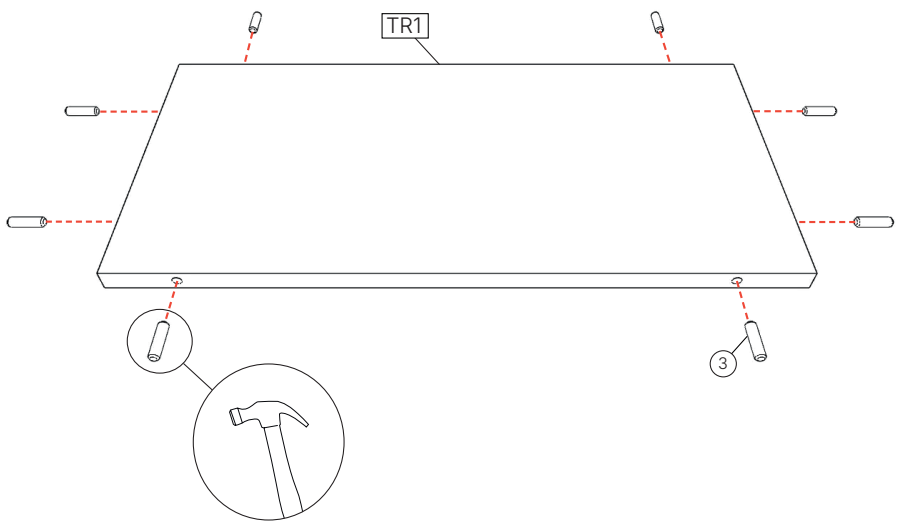

3

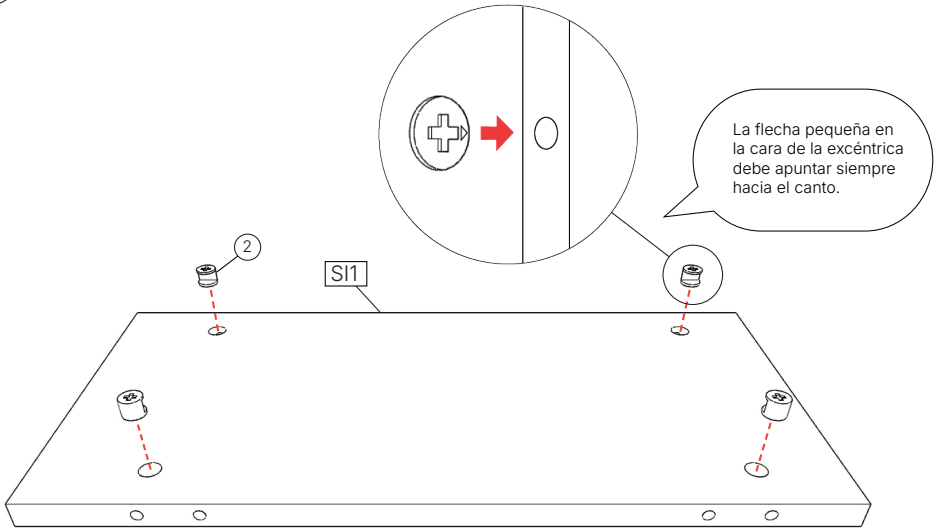

4

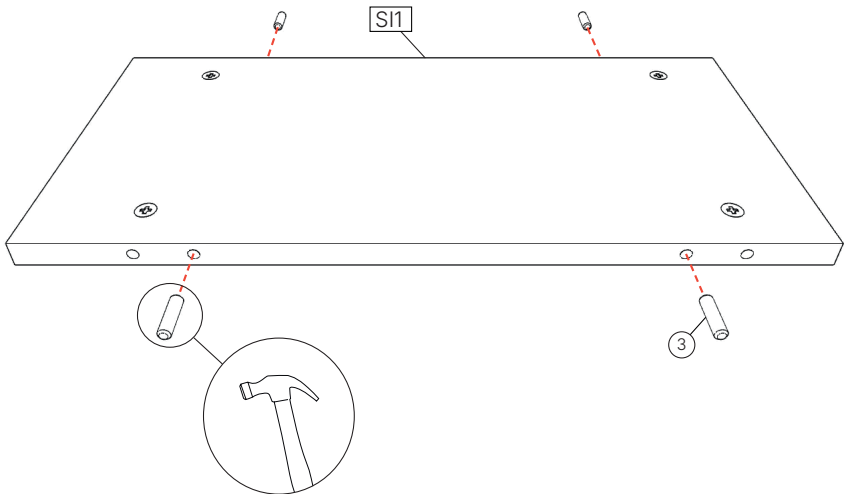

5

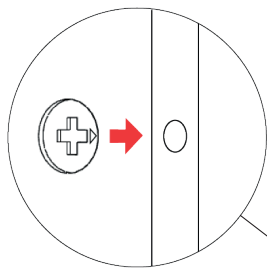

La flecha pequeña en la cara de la excéntrica debe apuntar siempre hacia el canto.

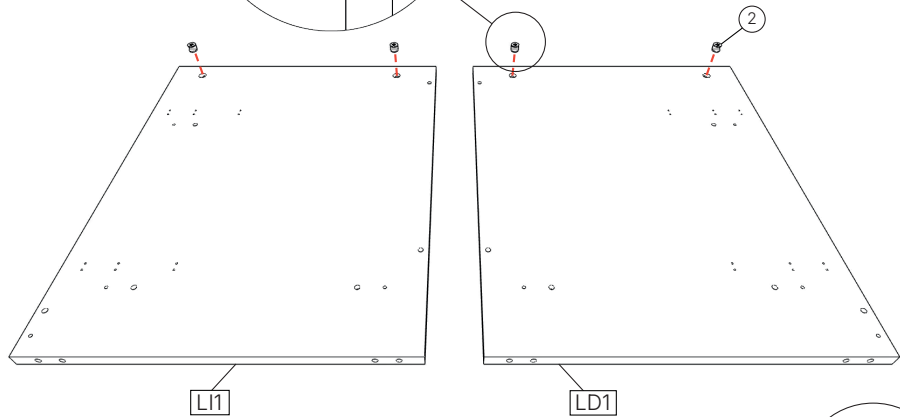

6

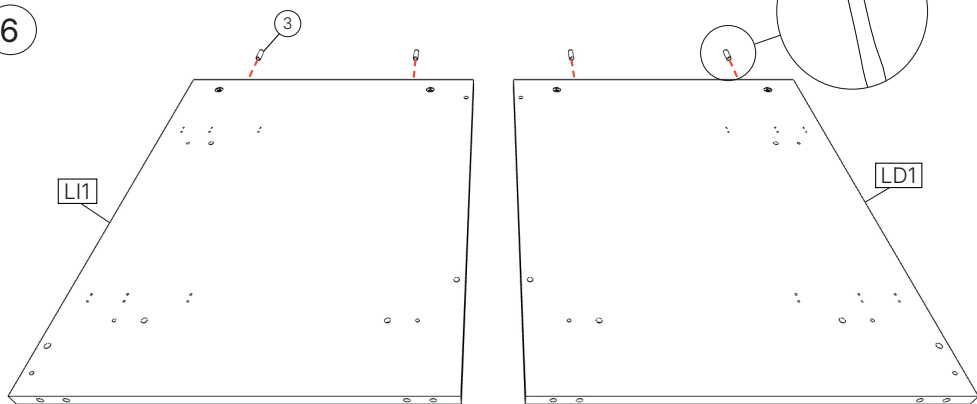

7

* Después de este paso se tienen que colocar las guías en cada lateral (L11, LD1). Los agujeros de la pieza dependerán del tipo de guías seleccionadas. Puedes ver cómo colocar tus guías a partir del paso 8 de las instrucciones de cajones que se incluyen con el producto.

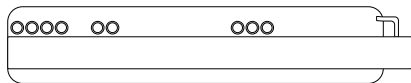

Guías ocultas

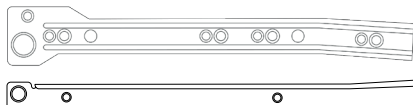

Guías sencillas

A partir de este paso, si tu mueble personalizado tiene **ruedas** o va a **ras de suelo** ve al **paso 8**. Si tu mueble tiene **zócalo** ve a la **página 11 paso 17**.

8

con ruedas

ras de suelo

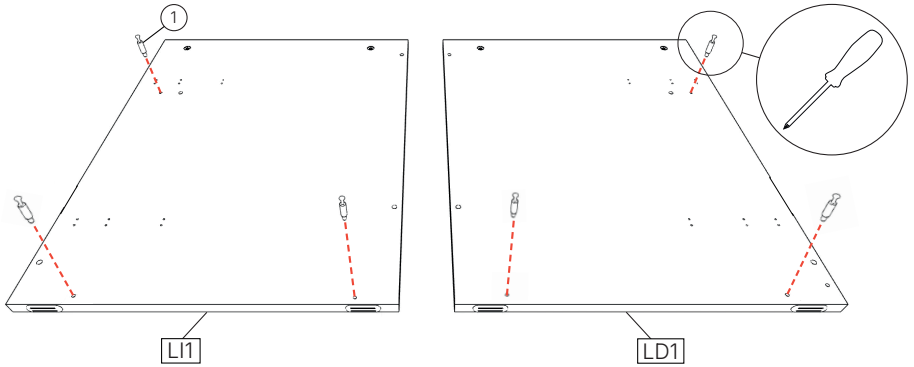

9

con ruedas

ras de suelo

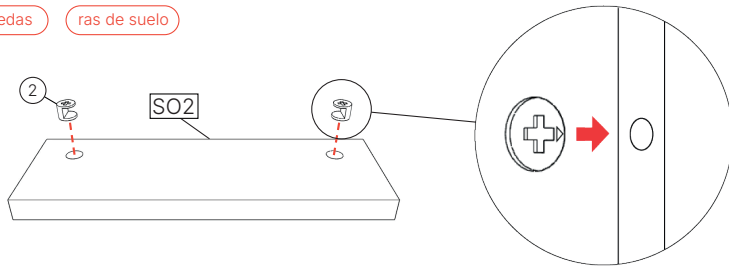

10

con ruedas

ras de suelo

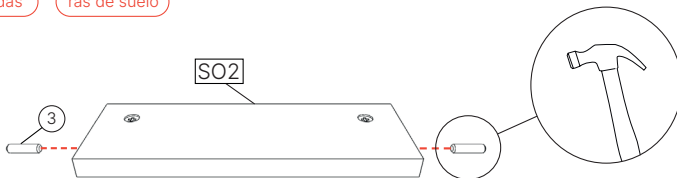

* Recuerda que los soportes (SO2) dependen de la cantidad de cajones que hayas seleccionado. Si tienes más de uno tienes que seguir en todos el mismo proceso de montaje.

* Si tienes guías sencillas, tendrás que colocar el push en la pieza SO2. Puedes ver el proceso en el paso 10 de las instrucciones de cajones que se incluyen con el producto.

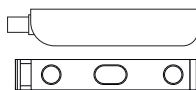

Push

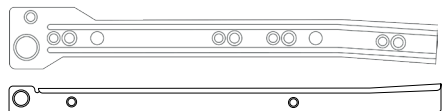

11

con ruedas

ras de suelo

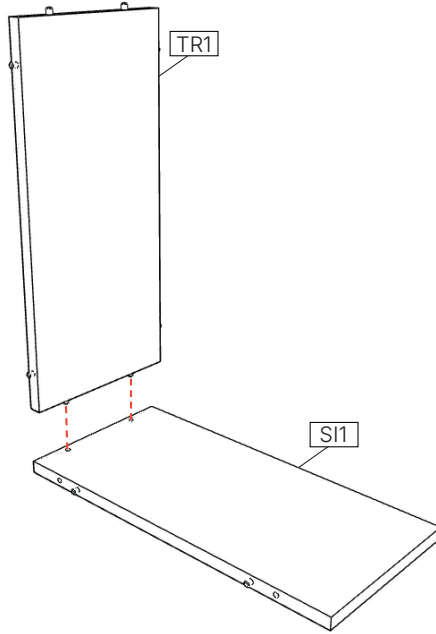

12

con ruedas

ras de suelo

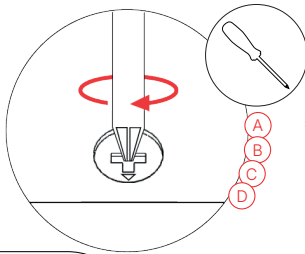

Una vez juntes las piezas y el tornillo esté dentro de la excéntrica, gira la cabeza hacia la derecha hasta que quede fijado.

Cada una de las letras hace referencia a una excéntrica que debes de apretar.

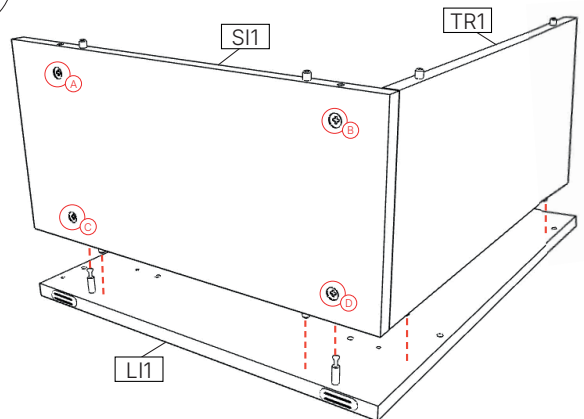

13

con ruedas

ras de suelo

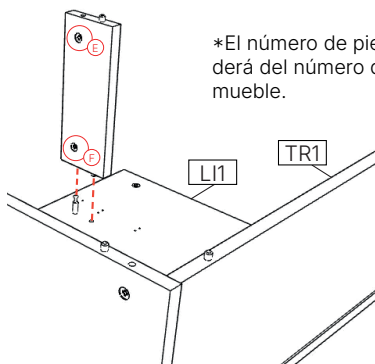
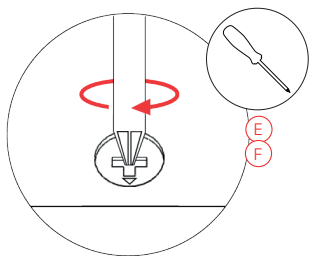

*El número de piezas SO2 dependerá del número de cajones de tu mueble.

14

con ruedas

ras de suelo

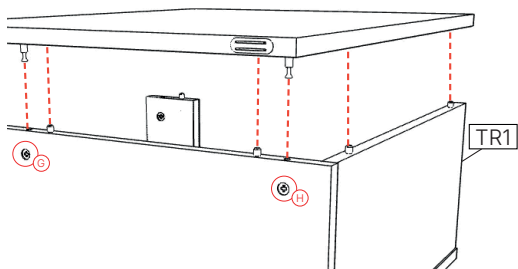
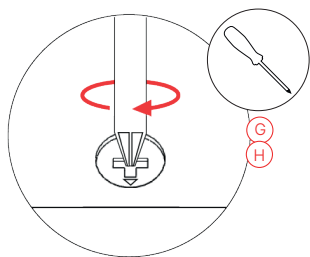

15

con ruedas

ras de suelo

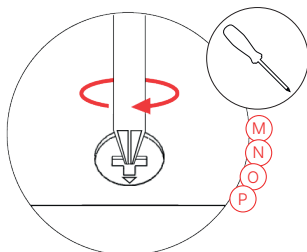
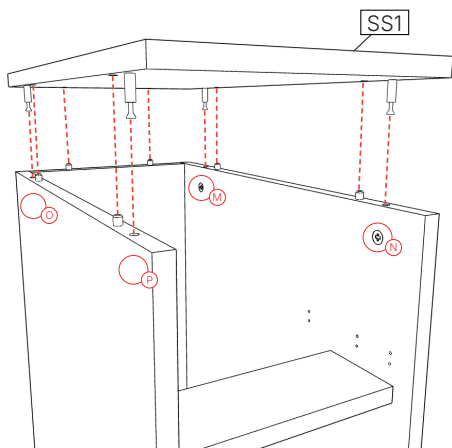

16

con ruedas

1

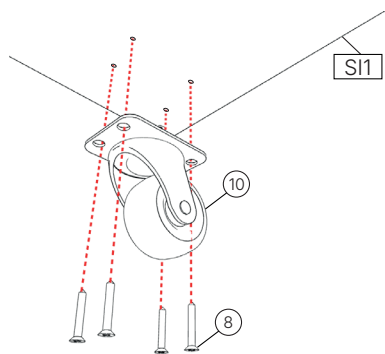

ras de suelo

2

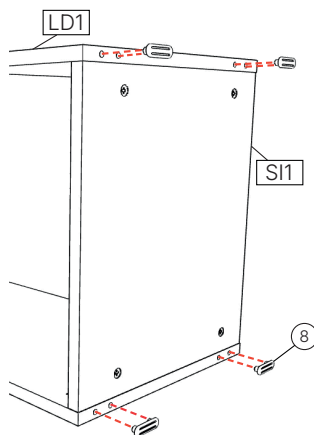

*Tendrás que seguir el apartado ① o ② dependiendo de la personalización que hayas seleccionado. Si tu mueble tiene ruedas sigue el apartado 1, si no sigue el 2.

*Este es el último paso de "con ruedas" o "ras de suelo". A continuación se va a explicar como montar la estructura del mismo mueble "con zócalo".

17

con zócalo

*Aquí comienza el proceso de montaje del mueble con zócalo

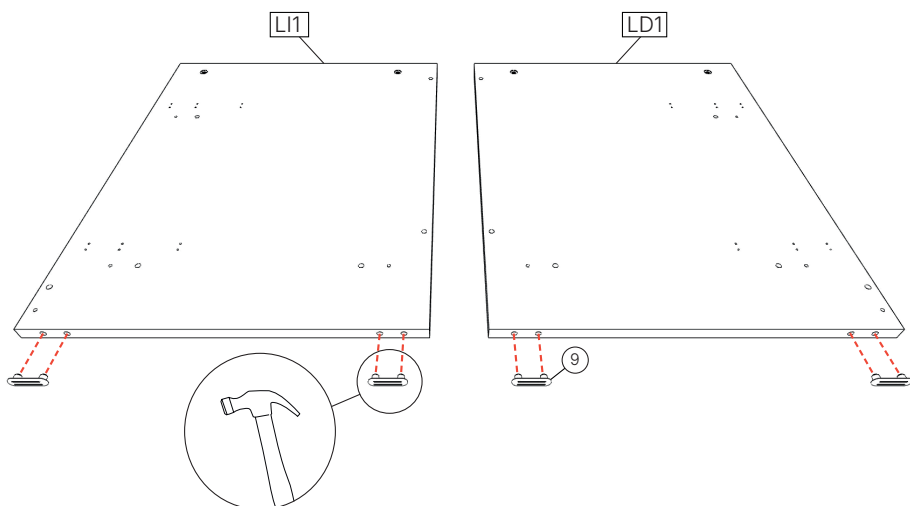

18

con zócalo

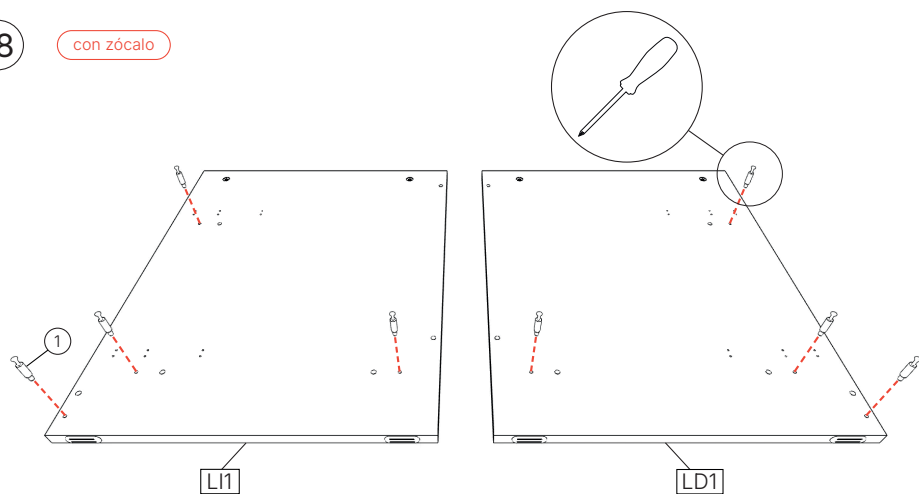

19

con zócalo

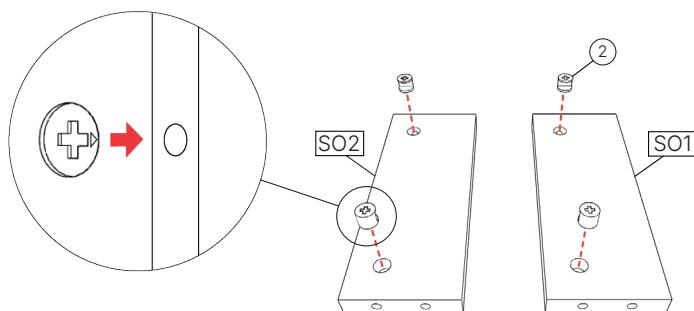

20

con zócalo

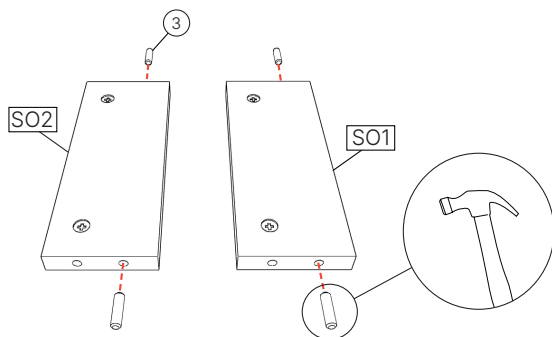

* Si tienes guías sencillas, tendrás que colocar el push en la pieza SO2. Puedes ver el proceso en el paso 10 de las instrucciones de cajones que se incluyen con el producto.

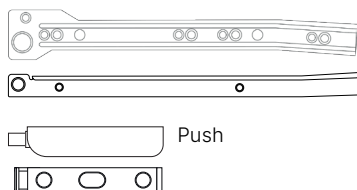

21

con zócalo

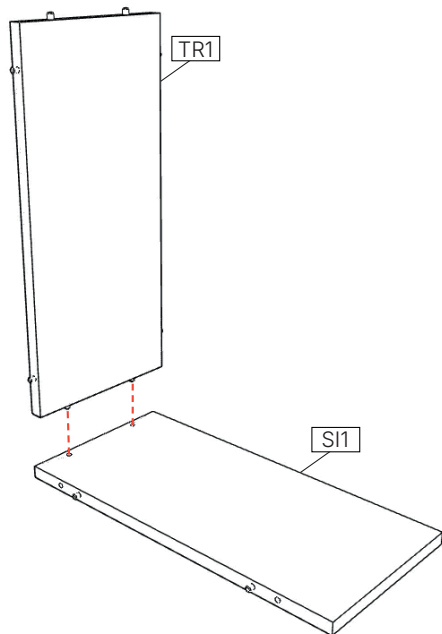

22

con zócalo

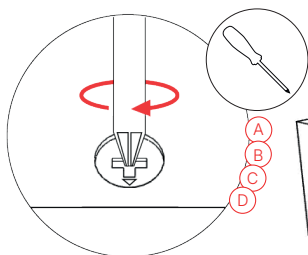

Una vez juntas las piezas y el tornillo esté dentro de la excéntrica, gira la cabeza hacia la derecha hasta que quede fijado.

Cada una de las letras hace referencia a una excéntrica que debes de apretar.

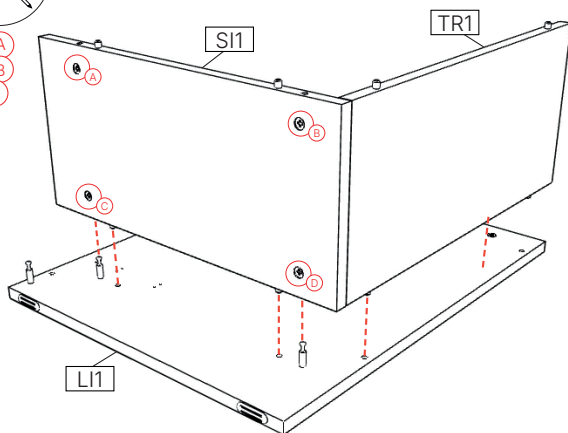

23

con zócalo

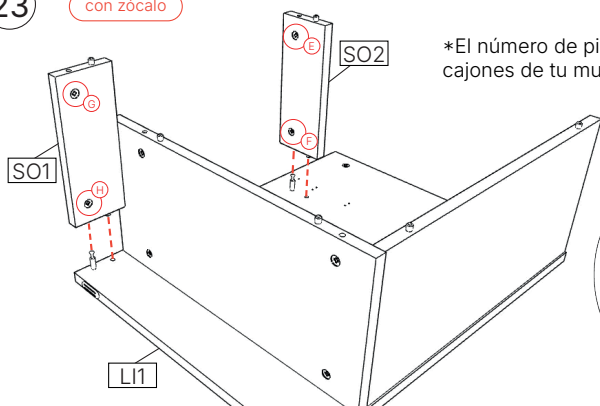

*El número de piezas SO2 dependerá del número de cajones de tu mueble.

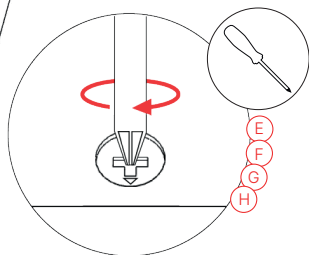

24

con zócalo

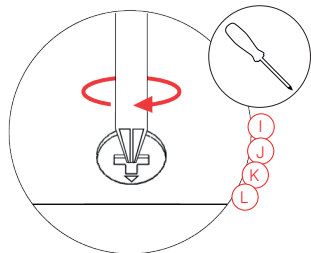
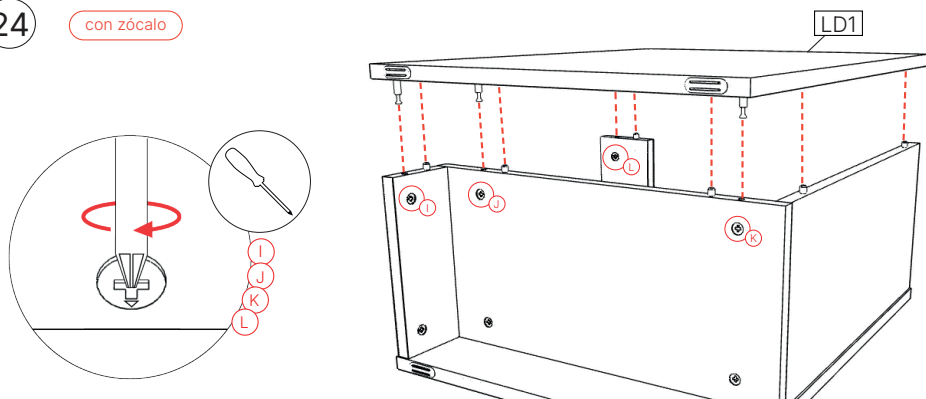

25

con zócalo

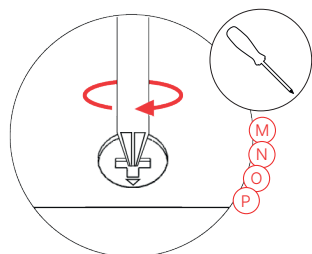
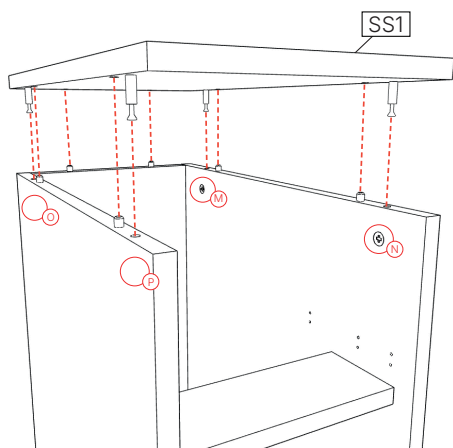

ADVERTENCIA

ES

Si un mueble vuelca, puede provocar daños de aplastamiento graves o fatales. Utiliza tornillos y tacos adecuados para tus muebles. En caso de duda, busca asesoramiento profesional. Lee y sigue cada paso de las instrucciones cuidadosamente.

- Para el montaje del mueble se requieren las herramientas expuestas en el manual
- Se recomienda realizar el montaje del producto con la ayuda de otra persona
- Para mayor precaución, se recomienda apoyar el objeto en una superficie textil (alfombra, moqueta...) durante su montaje
- Durante el proceso de montaje y tras finalizarlo, se debe apoyar el mueble cuidadosamente en una superficie plana
- Se debe tener precaución en todo momento ante una posible caída del mueble
- Para cualquier duda o consulta, le recomendamos que llame a nuestro servicio de atención al cliente

WARNING

EN

If a piece of furniture tips over, it can cause serious or fatal crushing damage. Use screws and plugs suitable for your furniture. If in doubt, seek professional advice. Read and follow each step of the instructions carefully.

- To assemble the furniture, the tools listed in the manual are required
- It is recommended to assemble the product with the help of another person
- For greater caution, it is recommended to rest the object on a textile surface (rug, carpet...) during assembly.
- During the assembly process and after completion, the furniture must be carefully supported on a flat surface
- Caution must be taken at all times against a possible fall of the furniture
- For any questions or queries, we recommend that you call our customer service

AVISO

PT

Se um móvel tombar, poderá causar danos graves ou fatais por esmagamento. Use parafusos e buchas adequados para seus móveis. Em caso de dúvida, procure aconselhamento profissional. Leia e siga cada etapa das instruções cuidadosamente.

- Para montar os móveis são necessárias as ferramentas listadas no manual
- Recomenda-se montar o produto com a ajuda de outra pessoa
- Para maior cautela, recomenda-se apoiar o objeto sobre uma superfície têxtil (tapete, carpete...) durante a montagem
- Durante o processo de montagem e após a finalização, os móveis devem ser cuidadosamente apoiados em uma superfície plana
- Deve-se ter sempre cuidado contra uma possível queda dos móveis
- Para qualquer dúvida ou consulta, recomendamos que você ligue para nosso atendimento ao cliente

Cajón

Diseñado y fabricado en Valencia

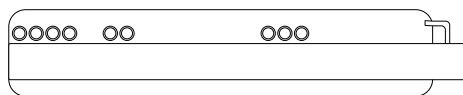
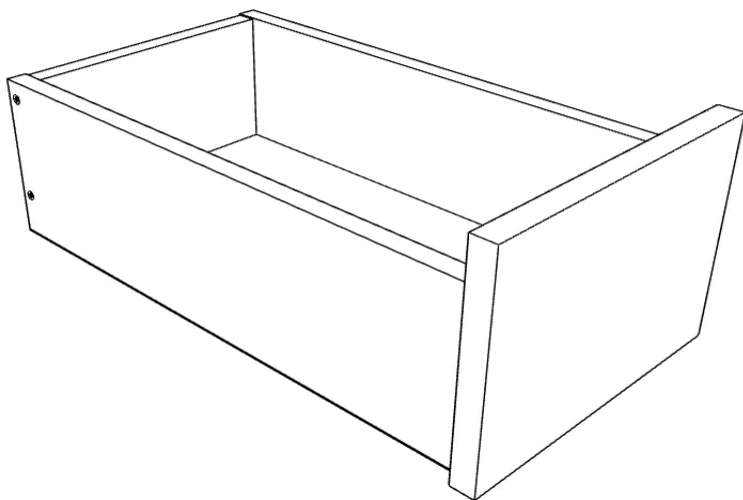

Guías ocultas

PH Instrucciones
de impresión

Tiempo de montaje estimado

15 minutos

Despiece

- * Todas las piezas llevan una etiqueta con un código que las identifica
- * El tamaño de las piezas de tu cajón dependerá del tamaño de tu mueble

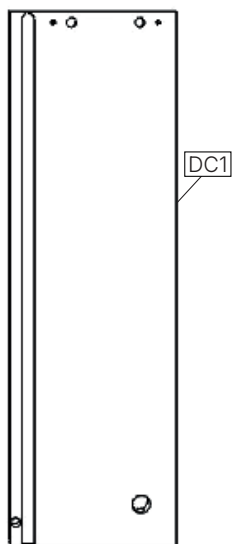
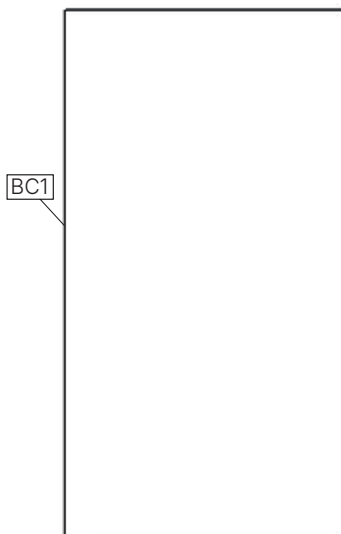
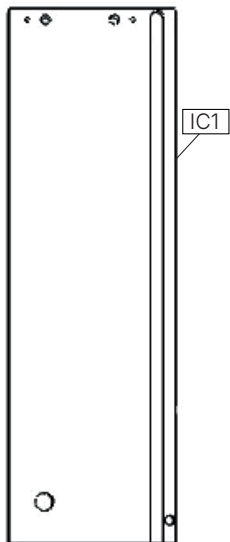

Herrajes

* Estos son los herrajes de un cajón, si en tu mueble tienes dos serán el doble y así sucesivamente

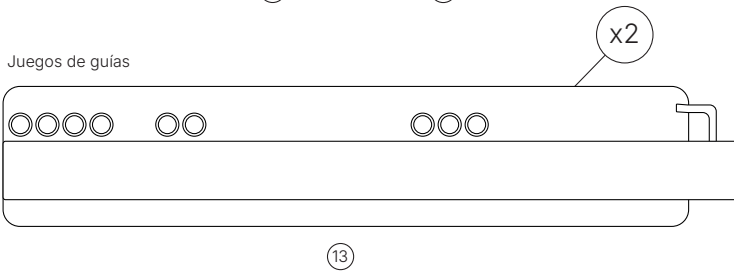
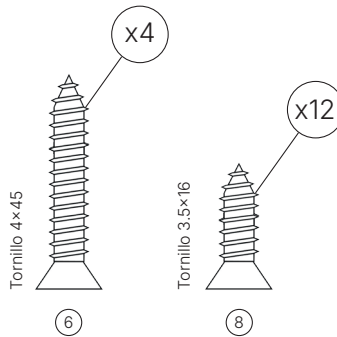
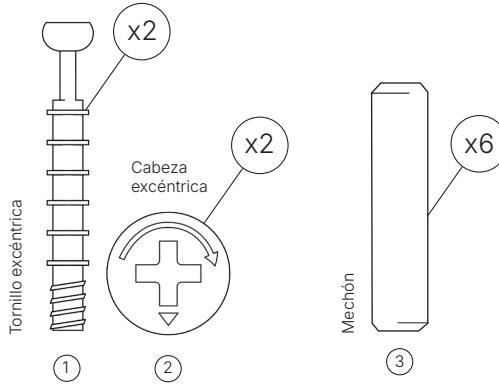
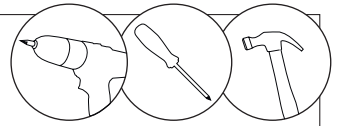

* Se recomienda el uso de destornillador eléctrico para el montaje del producto.

* ¡Atención! Si no encuentras los herrajes en la caja, es posible que estén dentro de los laterales o protecciones.

Montaje CAJONES

1

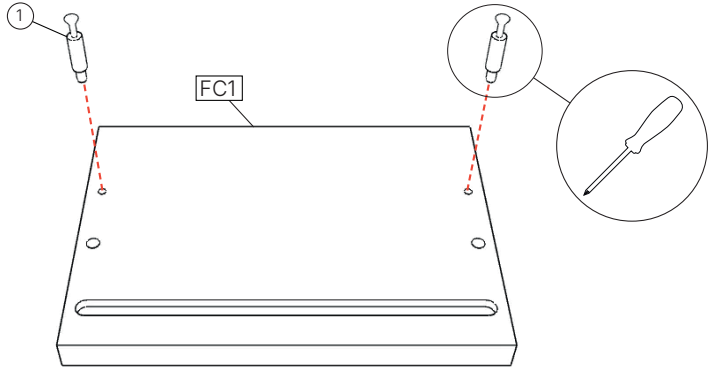

2

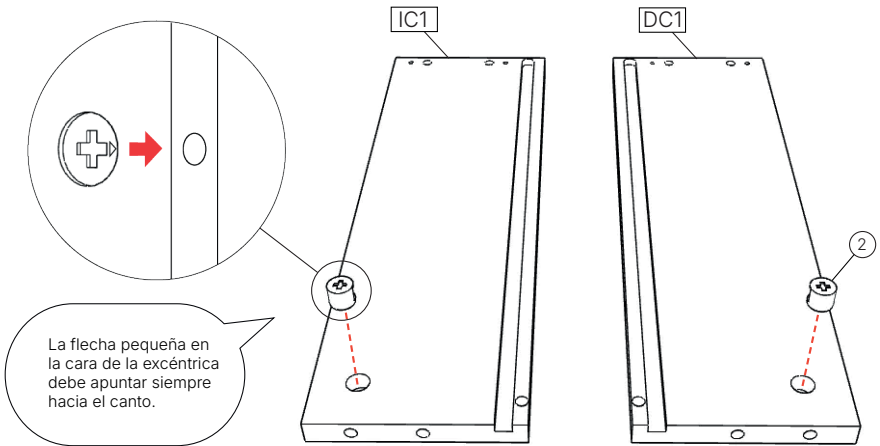

3

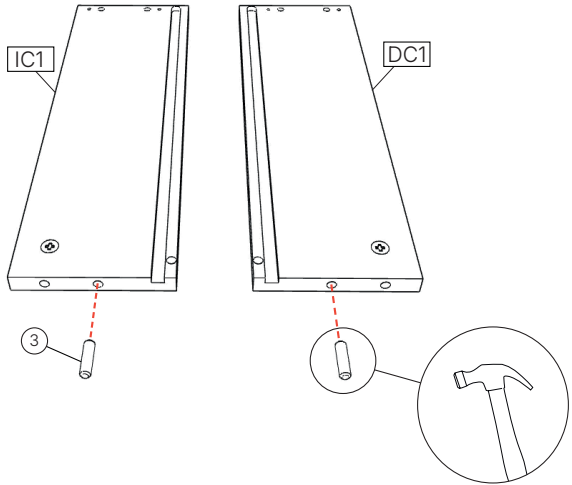

4

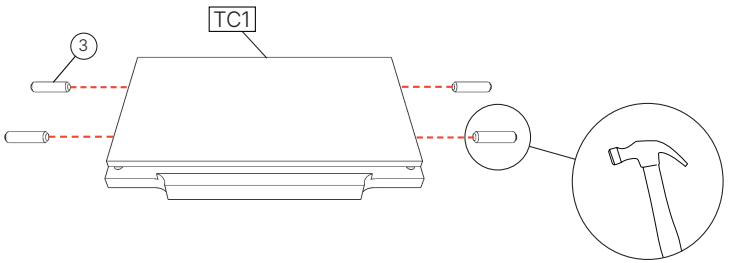

5

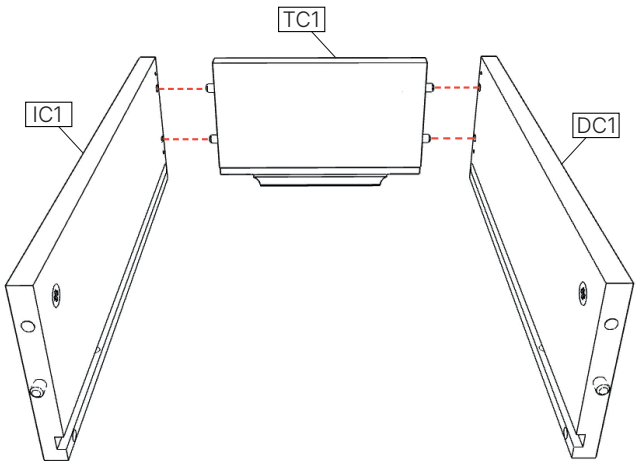

6

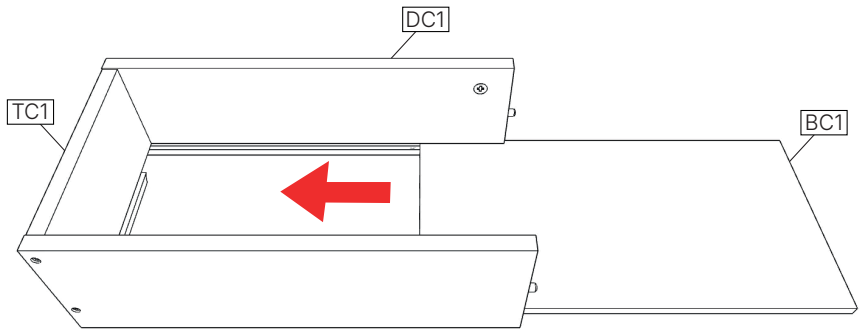

7

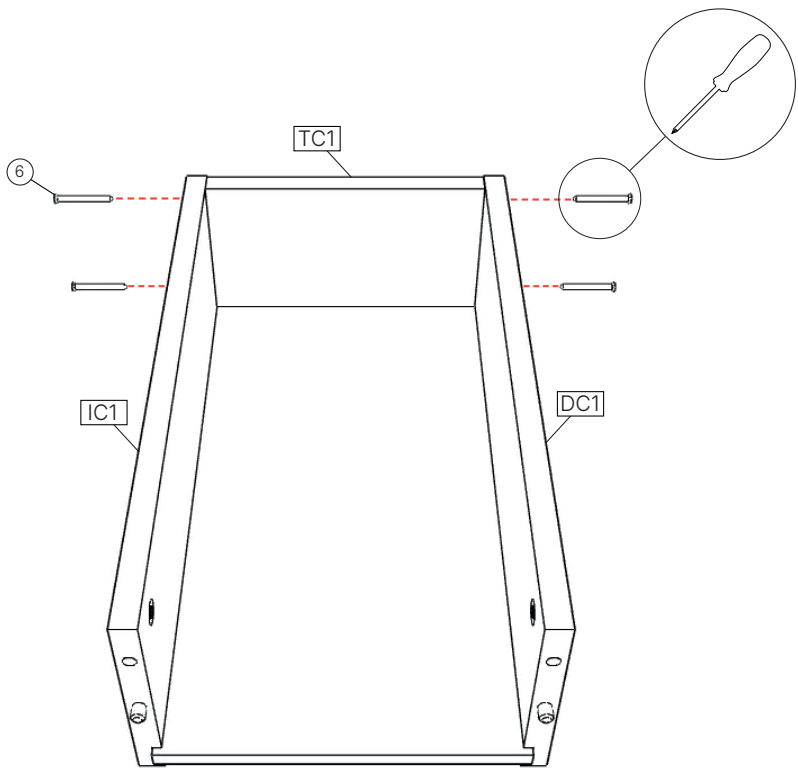

8

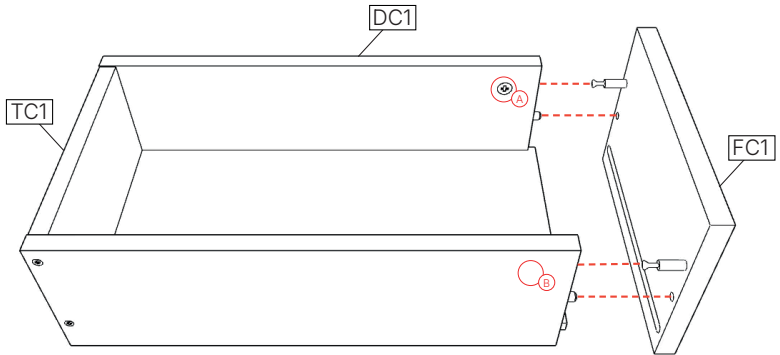

9

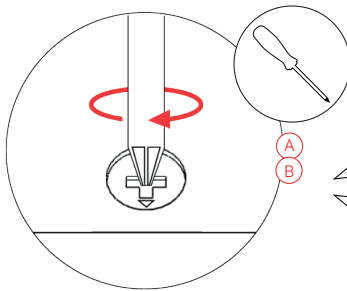

Una vez juntas las piezas y el tornillo esté dentro de la excéntrica, gira la cabeza hacia la derecha hasta que quede fijado.

Cada una de las letras hace referencia a una excéntrica que debes de apretar.

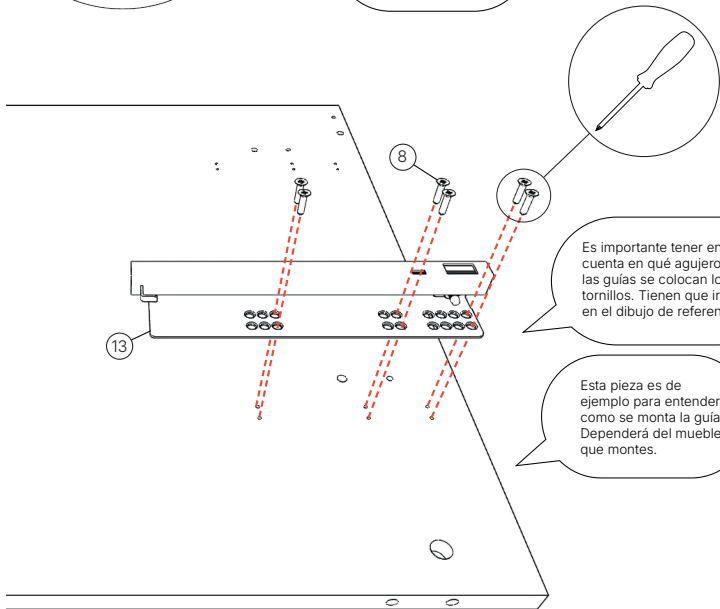

Es importante tener en cuenta en qué agujeros de las guías se colocan los tornillos. Tienen que ir como en el dibujo de referencia.

Esta pieza es de ejemplo para entender como se monta la guía. Dependerá del mueble que montes.

10

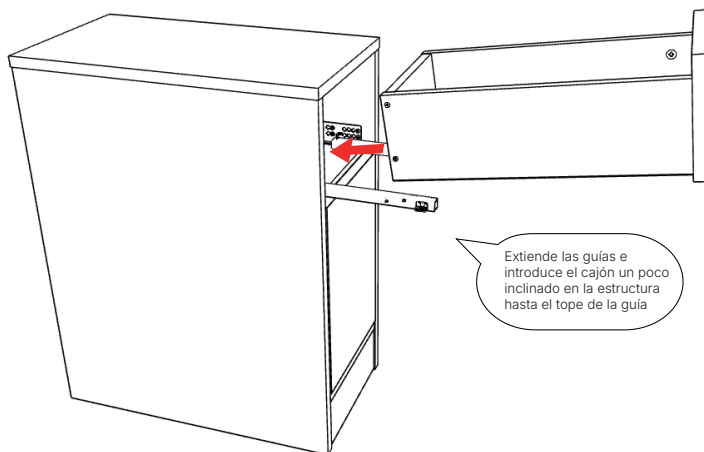

11

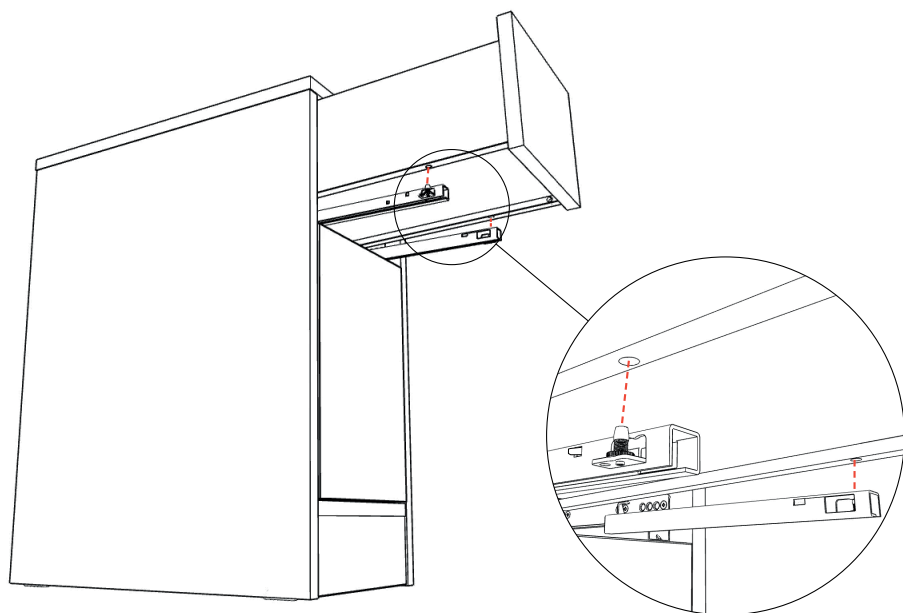

12

Una vez colocado el cajón en las guías, empujar la pestaña blanca para fijarlos.

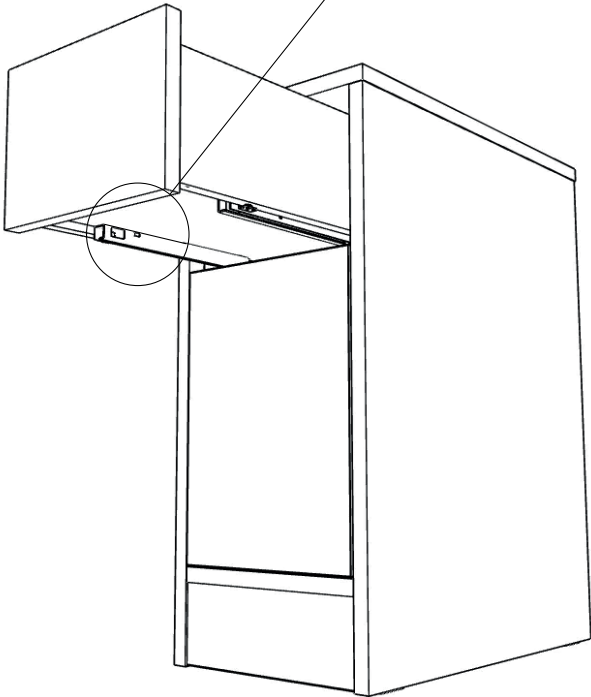
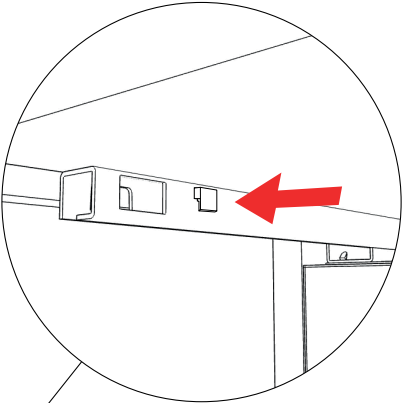

ADVERTENCIA

ES

Si un mueble vuelca, puede provocar daños de aplastamiento graves o fatales. Utiliza tornillos y tacos adecuados para tus muebles. En caso de duda, busca asesoramiento profesional. Lee y sigue cada paso de las instrucciones cuidadosamente.

- Para el montaje del mueble se requieren las herramientas expuestas en el manual
- Se recomienda realizar el montaje del producto con la ayuda de otra persona
- Para mayor precaución, se recomienda apoyar el objeto en una superficie textil (alfombra, moqueta...) durante su montaje
- Durante el proceso de montaje y tras finalizarlo, se debe apoyar el mueble cuidadosamente en una superficie plana
- Se debe tener precaución en todo momento ante una posible caída del mueble
- Para cualquier duda o consulta, le recomendamos que llame a nuestro servicio de atención al cliente

WARNING

EN

If a piece of furniture tips over, it can cause serious or fatal crushing damage. Use screws and plugs suitable for your furniture. If in doubt, seek professional advice. Read and follow each step of the instructions carefully.

- To assemble the furniture, the tools listed in the manual are required
- It is recommended to assemble the product with the help of another person
- For greater caution, it is recommended to rest the object on a textile surface (rug, carpet...) during assembly.
- During the assembly process and after completion, the furniture must be carefully supported on a flat surface
- Caution must be taken at all times against a possible fall of the furniture
- For any questions or queries, we recommend that you call our customer service

AVISO

PT

Se um móvel tombar, poderá causar danos graves ou fatais por esmagamento. Use parafusos e buchas adequados para seus móveis. Em caso de dúvida, procure aconselhamento profissional. Leia e siga cada etapa das instruções cuidadosamente.

- Para montar os móveis são necessárias as ferramentas listadas no manual
- Recomenda-se montar o produto com a ajuda de outra pessoa
- Para maior cautela, recomenda-se apoiar o objeto sobre uma superfície têxtil (tapete, carpete...) durante a montagem
- Durante o processo de montagem e após a finalização, os móveis devem ser cuidadosamente apoiados em uma superfície plana
- Deve-se ter sempre cuidado contra uma possível queda dos móveis
- Para qualquer dúvida ou consulta, recomendamos que você ligue para nosso atendimento ao cliente

Cajón

Diseñado y fabricado en Valencia

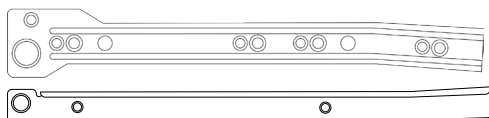
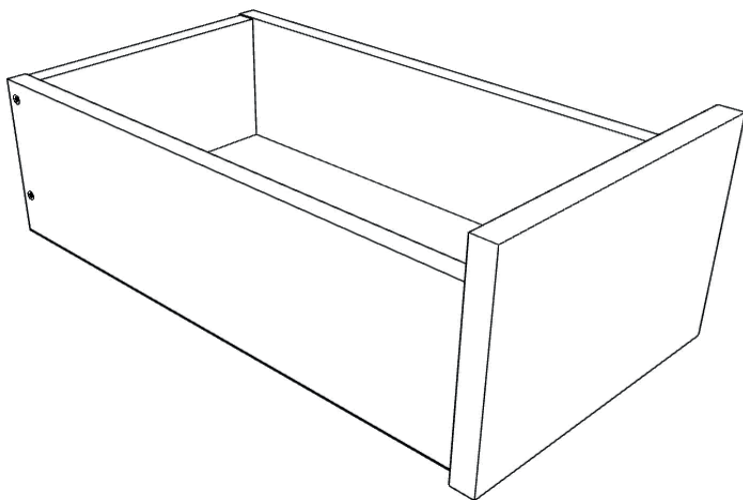

Guías sencillas

PH Instrucciones
de impresión

Tiempo de montaje estimado

15 minutos

Despiece

- * Todas las piezas llevan una etiqueta con un código que las identifica
- * El tamaño de las piezas de tu cajón dependerá del tamaño de tu mueble

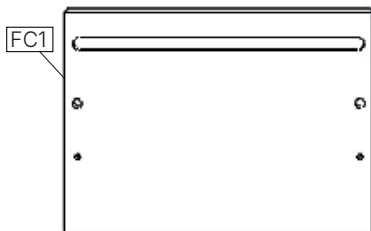
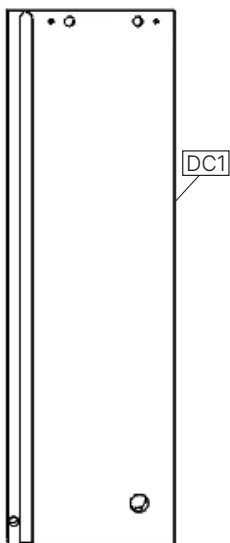
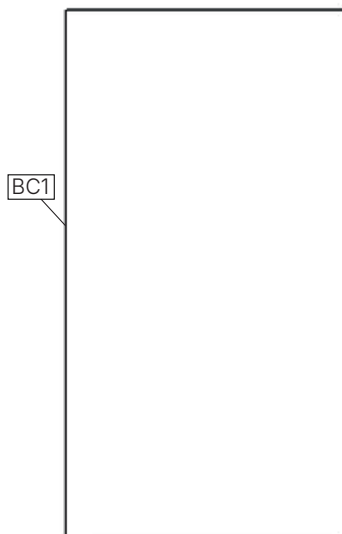
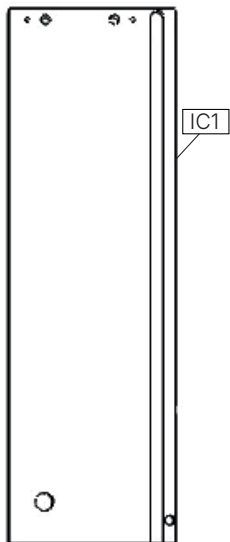
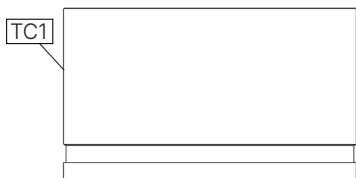

Herrajes

* Estos son los herrajes de un cajón, si en tu mueble tienes dos serán el doble y así sucesivamente

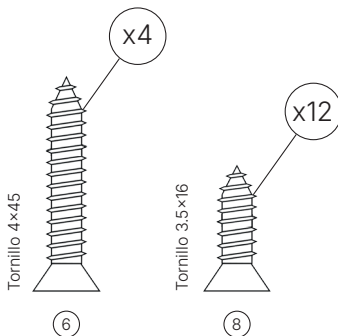
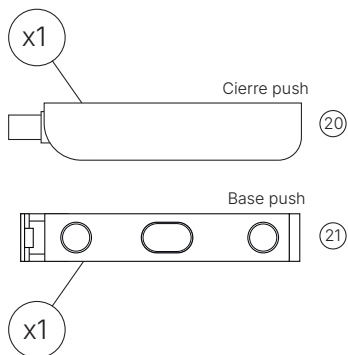
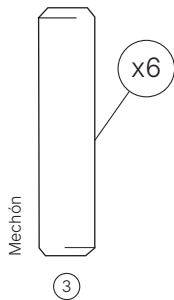
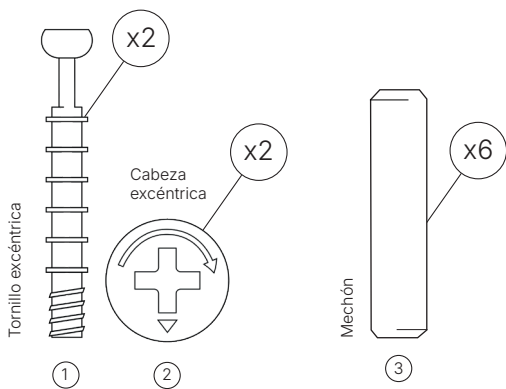
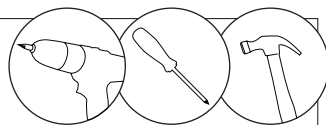

Juegos de guías

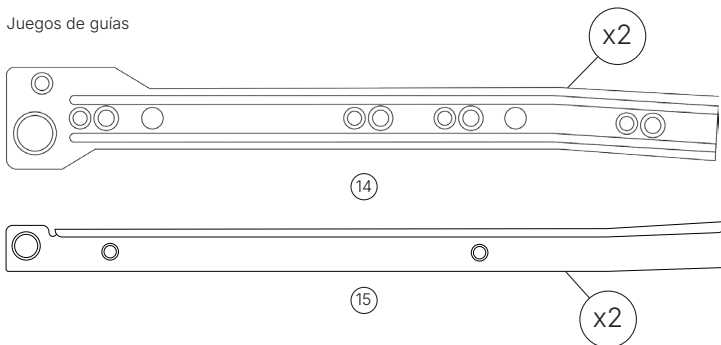

* Se recomienda el uso de destornillador eléctrico para el montaje del producto.

* ¡Atención! Si no encuentras los herrajes en la caja, es posible que estén dentro de los laterales o protecciones.

Montaje CAJONES

1

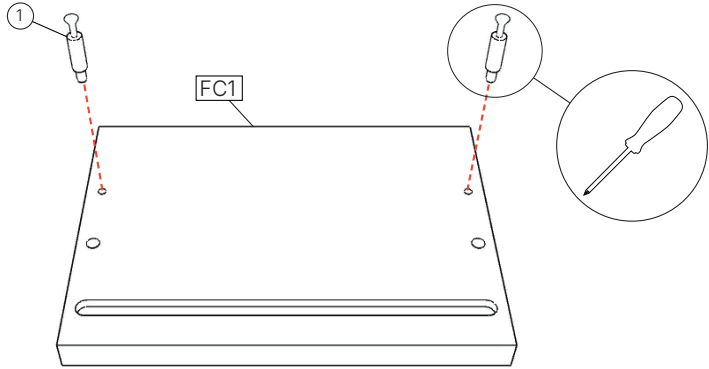

2

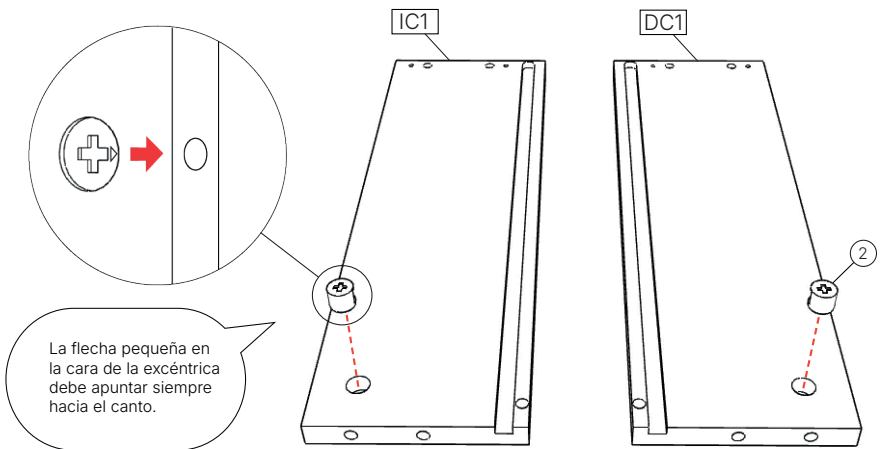

3

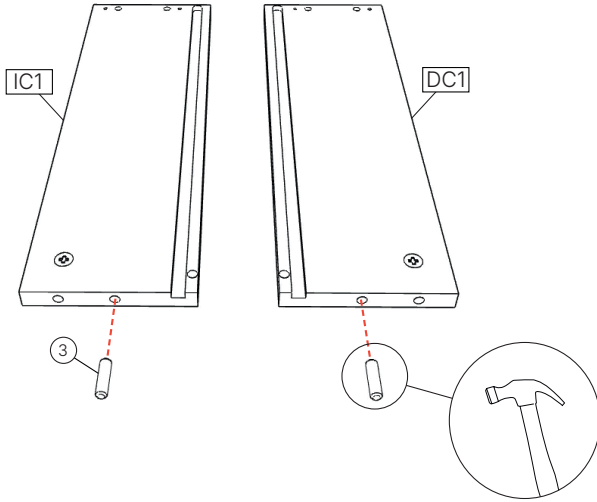

4

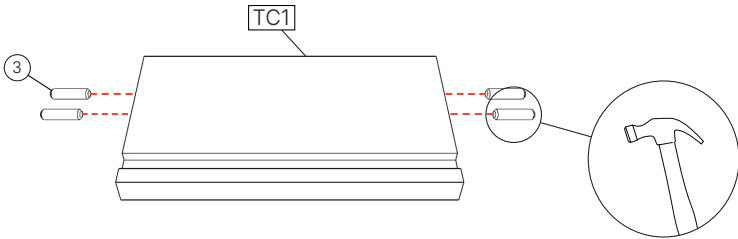

5

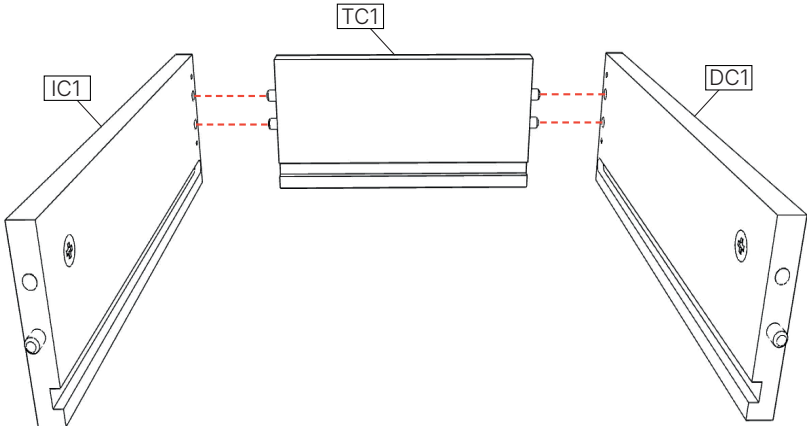

6

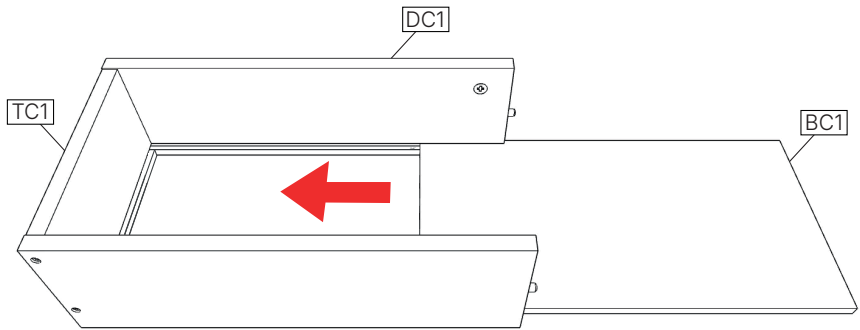

7

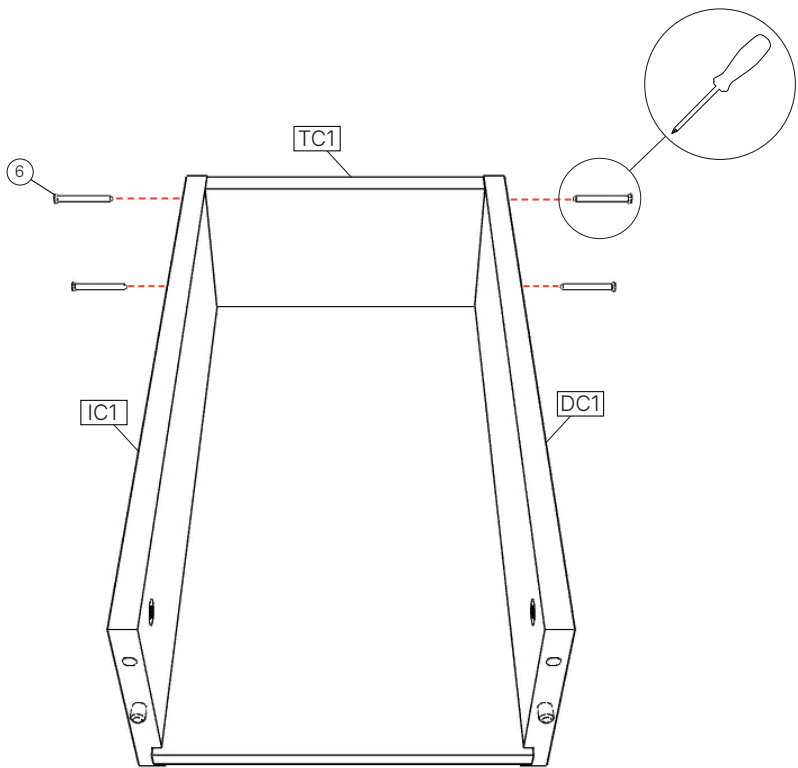

8

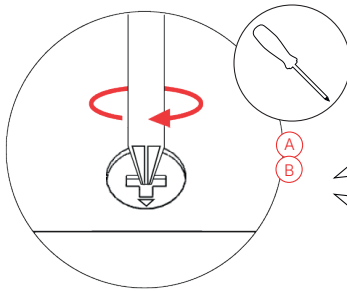
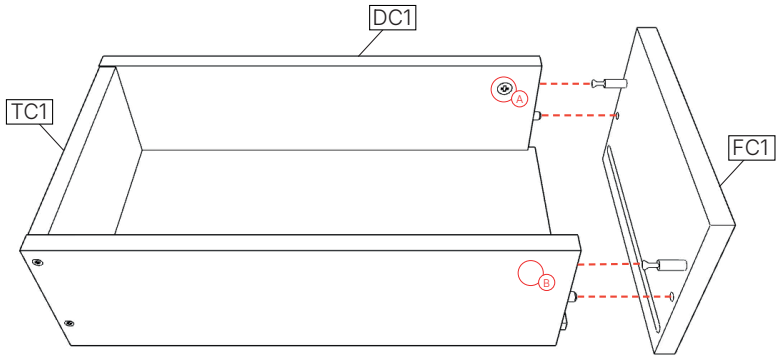

Una vez juntas las piezas y el tornillo esté dentro de la excéntrica, gira la cabeza hacia la derecha hasta que quede fijado.

Cada una de las letras hace referencia a una excéntrica que debes de apretar.

9

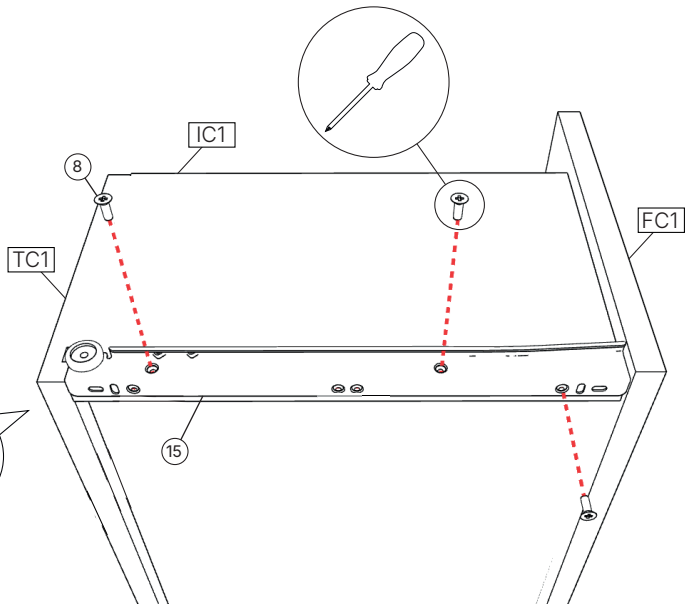

Colocar la pieza de forma que la rueda quede posicionada hacia la parte trasera del cajón

10

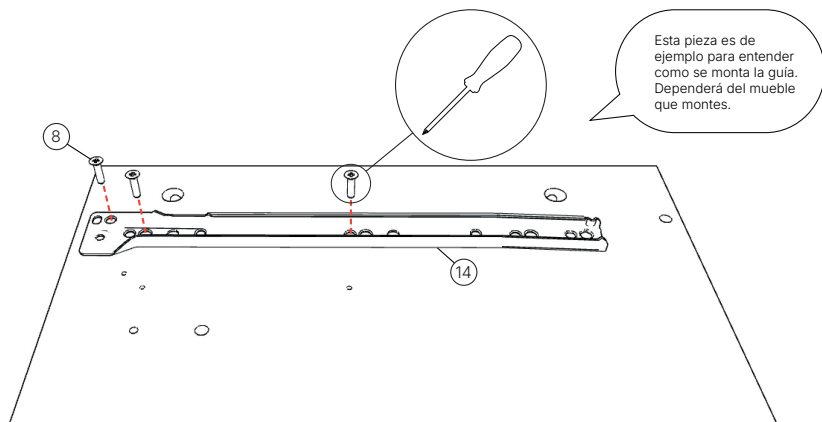

11

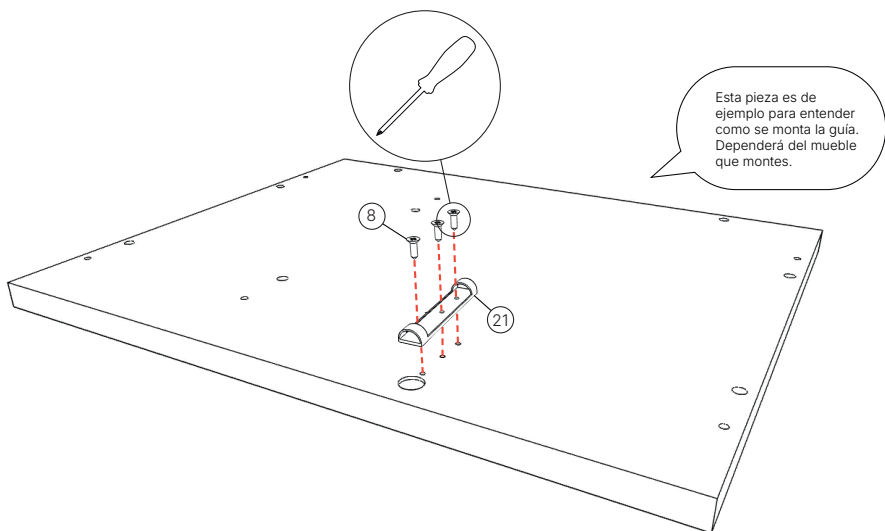

La pestaña de la Base del push ha de quedar encima del taladro de la pieza.



Para montar el push en la base, junta primero la parte trasera y luego apriétalo contra la base hasta que haga click.

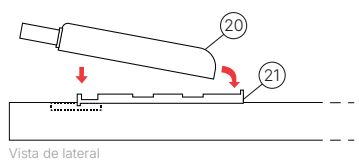

12

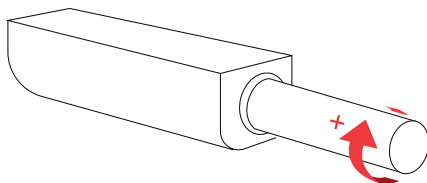
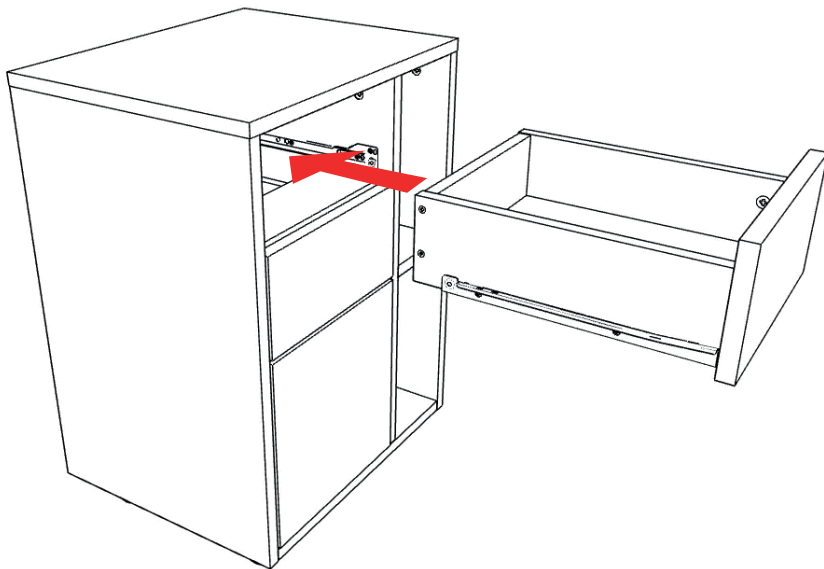

Para que los cajones se queden a ras con el mueble, debes de regular el Push girando el cilindro hacia la derecha (más corto) o hacia la izquierda (más largo).

Vista lateral pieza superior ejemplo

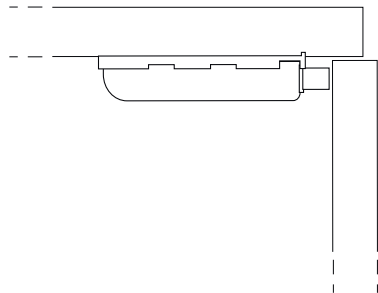

Pieza frontal de ejemplo

Vista lateral pieza superior ejemplo

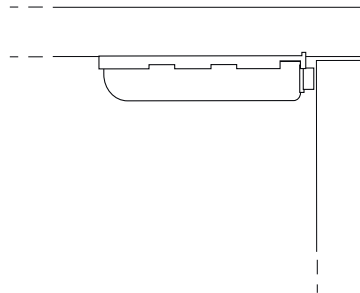

Pieza frontal de ejemplo

ADVERTENCIA

ES

Si un mueble vuelca, puede provocar daños de aplastamiento graves o fatales. Utiliza tornillos y tacos adecuados para tus muebles. En caso de duda, busca asesoramiento profesional. Lee y sigue cada paso de las instrucciones cuidadosamente.

- Para el montaje del mueble se requieren las herramientas expuestas en el manual
- Se recomienda realizar el montaje del producto con la ayuda de otra persona
- Para mayor precaución, se recomienda apoyar el objeto en una superficie textil (alfombra, moqueta...) durante su montaje
- Durante el proceso de montaje y tras finalizarlo, se debe apoyar el mueble cuidadosamente en una superficie plana
- Se debe tener precaución en todo momento ante una posible caída del mueble
- Para cualquier duda o consulta, le recomendamos que llame a nuestro servicio de atención al cliente

WARNING

EN

If a piece of furniture tips over, it can cause serious or fatal crushing damage. Use screws and plugs suitable for your furniture. If in doubt, seek professional advice. Read and follow each step of the instructions carefully.

- To assemble the furniture, the tools listed in the manual are required
- It is recommended to assemble the product with the help of another person
- For greater caution, it is recommended to rest the object on a textile surface (rug, carpet...) during assembly.
- During the assembly process and after completion, the furniture must be carefully supported on a flat surface
- Caution must be taken at all times against a possible fall of the furniture
- For any questions or queries, we recommend that you call our customer service

AVISO

PT

Se um móvel tombar, poderá causar danos graves ou fatais por esmagamento. Use parafusos e buchas adequados para seus móveis. Em caso de dúvida, procure aconselhamento profissional. Leia e siga cada etapa das instruções cuidadosamente.

- Para montar os móveis são necessárias as ferramentas listadas no manual
- Recomenda-se montar o produto com a ajuda de outra pessoa
- Para maior cautela, recomenda-se apoiar o objeto sobre uma superfície têxtil (tapete, carpete...) durante a montagem
- Durante o processo de montagem e após a finalização, os móveis devem ser cuidadosamente apoiados em uma superfície plana
- Deve-se ter sempre cuidado contra uma possível queda dos móveis
- Para qualquer dúvida ou consulta, recomendamos que você ligue para nosso atendimento ao cliente